

GEBRAUCHSANLEITUNG

# TÜRKLAMMER

Wichtig! Lies die Gebrauchsanleitung sorgfältig durch und bewahre sie für den späteren Gebrauch auf.



moonboon  
designed for better sleep

# GEBRAUCHSANLEITUNG

Die Türklammer ist so konstruiert, dass sie deine Federwiegen oder Wiege, mit oder ohne Wiegen-Motor, an einem Türrahmen tragen kann.

Die Türklammer muss an beiden Seiten des Türrahmens montiert werden, so dass sie den Rahmen einklemmt.

Der Türrahmen, an dem du die Türklammer montierst, darf maximal 25 cm breit sein.

An der Türklammer dürfen nicht mehr als 20 kg hängen.

Stelle sicher, dass die Türklammer stabil hängt, bevor du die Federwiege, Wiege oder Zwilling-Federwiege aufhängst.

## HÖHE

Achte darauf, dass die deine Federwiege oder Wiege niemals den Boden berührt, während sie an der Türklammer hängt. Die richtige Höhe findest du, wenn du die Sprungfeder so weit wie möglich auseinander ziehst. Wenn die Sprungfeder vollständig gedehnt ist, muss zwischen der Federwiege oder Wiege und dem Boden immer noch ein Abstand bestehen.

Die meisten Türrahmen sind leider nicht hoch genug, um eine Federwiege oder Wiege samt des Wiegen-Motors aufzuhängen. Wenn du die Höhe des Türrahmens überprüfst, solltest du darauf achten, dass unter der Federwiege oder Wiege noch Platz sind, wenn die Sprungfeder vollständig ausgezogen ist. In der Regel brauchst du 220 cm zwischen dem Boden und der Oberkante des Türrahmens, um eine Federwiege oder Wiege mit Wiegen-Motor aufhängen zu können. Wenn es im Türrahmen eine Türschwelle gibt, reichen die 220 cm von der Oberkante des Türrahmens bis zur Türschwelle.

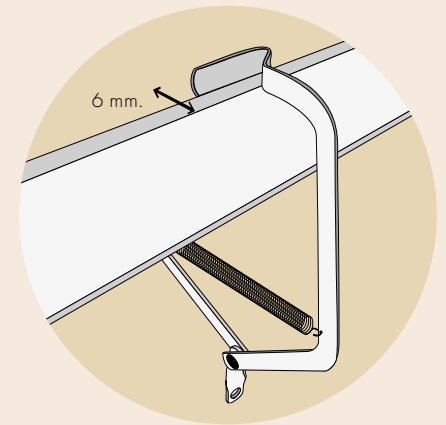

### Bitte beachte

Die Türklammer muss an einer vertikalen Wand über dem Türrahmen angebracht werden (die Wand sollte also z.B. nicht gewölbt sein). Der Türrahmen muss direkt an der Wand abschließen, horizontal von der Wand wegführen, und auf beiden Seiten mind. 6mm tief sein.

Vergewissere dich, dass die Türklammer richtig befestigt ist und dass keine Kabel über den Türrahmen geführt werden.

# SICHERHEITS-CHECKLISTE

Bitte lies die Sicherheitscheckliste unten sorgfältig durch. Wenn alle Punkte auf der Liste überprüft und in Ordnung sind, kannst du deine Türklammer nutzen. Viel Spaß!

- Die Türklammer darf nur an Türrahmen befestigt werden, die nicht breiter als 25 cm sind.
- Überprüfe jedes Mal, wenn du die an der Türklammer befestigte Federwiege, Wiege oder Zwilling-Federwiege benutzt, ob der Karabinerhaken richtig geschlossen und verriegelt ist.
- Die Türklammer darf nicht benutzt werden, wenn Rost an der Sprungfeder auftritt oder andere Schäden sichtbar werden.
- Die Türklammer von Moonboon wurde für die Verwendung mit Moonboon Produkten entwickelt. Wenn du eine Federwiege oder Wiege und/oder einen Wiegen-Motor einer anderen Marke verwendest, können wir nicht garantieren, dass sie richtig montiert werden können oder richtig funktionieren.
- Kontaktiere Moonboon bezüglich neuer oder fehlender Teile. Ersetze NIEMALS die Originalteile durch andere Komponenten.
- Befestige die Federwiege, Wiege oder Zwilling-Federwiege nur mit den Originalteilen. Vermeide es, andere Teile zum Aufhängen der Federwiege oder Wiege zu verwenden.
- Verwende die Türklammer nicht mehr, wenn die Metallteile sichtbare Schäden aufweisen.

## **Bitte beachte**

Überprüfe die Türklammer regelmäßig, um sicherzustellen, dass sie alle Anforderungen der Sicherheitscheckliste erfüllt.

