

GEBRAUCHSANLEITUNG

# FEDERWIEGE



moonboon  
designed for better sleep

# CONTENTS

2	Instructions video	9	Assembly
3	Important information	10	Height
6	What is included	10	Placement of the child
7	Mounting options	11	Cleaning
8	Overview		

## ANLEITUNGSVIDEO

Moonboon hat eine Reihe von Videos entwickelt, um dir einfach und schnell zeigen, wie du dein Moonboon-Produkt zusammenbaust und montierst.

Die Anleitungsvideos sind eine Ergänzung zur Gebrauchsanleitung. Es ist wichtig, dass du die Gebrauchsanleitung liest.

Scanne den QR-Code unten mit deinem Smartphone oder nutze den Link, um die Videos anzusehen:



<https://moonboon.de/pages/videos>



# WICHTIG! LIES DIE GEBRAUCHS- ANLEITUNG SORGFÄLTIG DURCH UND BEWAHRE SIE FÜR DEN SPÄTEREN GEBRAUCH AUF.

## ⚠️ WARNUNGEN

- Benutze dieses Produkt nicht, bevor du die Gebrauchsanleitung gelesen hast.
- Sobald dein Kind in der Lage ist, zu sitzen oder zu knien, sich selbst hochzuziehen, sich umzudrehen oder aus der Federwiege zu krabbeln, solltest du aufhören, die Federwiege zu benutzen
- Die Verwendung von Gegenständen in der Federwiege birgt eine Erstickungsgefahr.
- Benutze die Federwiege nicht in der Nähe von anderen Vorrichtungen, die eine Erstickungsgefahr darstellen könnten, wie z. B. Schnüren, Kordeln, Vorhängen und Ähnliches.
- Verwende nur eine Matratze in der Federwiege.
- Verwende nur die Matratze, die mit diesem Produkt geliefert wird, füge keine zweite Matratze hinzu, Erstickungsgefahr.

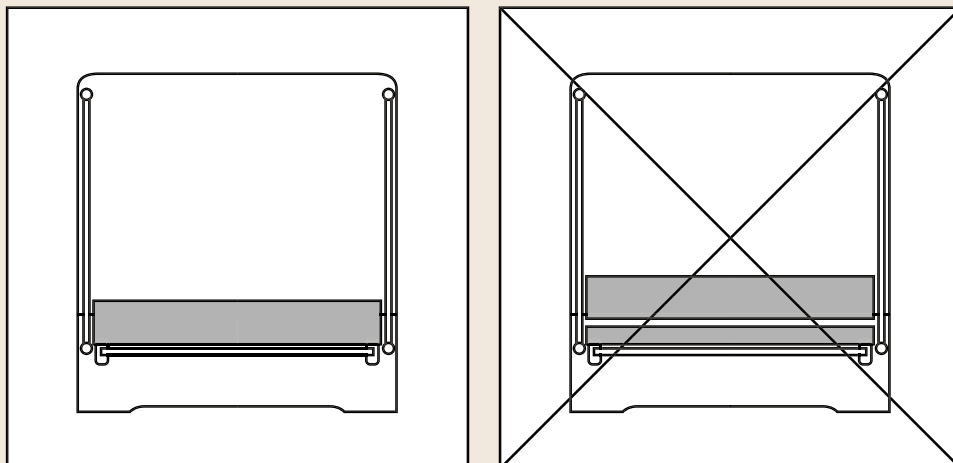

# WICHTIGE INFORMATIONEN

- Wenn die Federwiege mit dem Gestell verwendet wird, stelle sicher, dass das Gestell auf einem waagerechten Boden steht.
- Lass kleine Kinder nicht unbeaufsichtigt in der Nähe der Federwiege spielen.
- Überprüfe, ob die Federwiege korrekt montiert ist und alle Elemente gemäß der Aufbauanleitung sicher befestigt sind, wenn dein Kind unbeaufsichtigt bleibt. Wir empfehlen, dass du in der Nähe der Federwiege bleibst, wenn dein Kind darin ruht.
- Bitte achte darauf, dass alle Montageteile richtig angebracht und festgezogen sind und dass keine Teile locker sind. Ein Kind könnte Körperteile oder Kleidung (z. B. Bänder, Ketten, Schnüre für Schnuller usw.) einklemmen, was ein Strangulationsrisiko darstellen kann.
- Eine Matratze ist in der Federwiege enthalten. Aus Sicherheits- und Kompatibilitätsgründen ersetze sie nur durch eine Moonboon-Matratze in gleicher Größe und Form.
- Achte darauf, dass sich keine brennenden Zigaretten, offene Feuer oder andere starke Hitzequellen wie Heizstrahler oder Gasöfen in der Nähe der Federwiege befinden.
- Die Federwiege muss während der Nutzung immer waagrecht bleiben. Lege dein Baby in die Mitte der Federwiege und positioniere den Kopf leicht höher als die Füße. Überprüfe immer, dass dein Baby mittig in der Federwiege liegt, um Instabilität zu vermeiden.
- Verwende die Federwiege **NICHT**, wenn Teile fehlen, beschädigt oder defekt sind. Wende dich an Moonboon, um Ersatzteile oder Anleitungen zu erhalten. Ersetze keine Teile durch andere.
- Nutze die Federwiege niemals als Schaukel oder Spielzeug. Wenn die Schaukelbewegung zu stark ist, kann sich dein Kind verletzen.

*Fortsetzung auf der nächsten Seite...*

- Hängende Federwiegen können für andere Kinder ein Risiko darstellen.
- Andere Kinder können zusätzliche Gefahren verursachen (z. B. indem sie die Federwiege zu stark anschubsen).
- Unebene Böden können die Stabilität der Federwiege beeinträchtigen.
- Hänge die Federwiege so auf, dass keine Gefahr besteht, dass jemand dagegen stößt (z. B. dass dein Kind nicht gegen die Federwiege stößt oder die Federwiege nicht gegen Möbel schlägt).
- Verwende immer die mitgelieferten Kunststoffteile der Federwiege. Alle Metall-auf-Metall-Verbindungen müssen mit diesen Kunststoffteilen abgedeckt sein, um zu verhindern, dass sich Metallfragmente lösen. Dies gilt auch für den Deckenhaken.
- Die Querstange sollte waagrecht oder so nah wie möglich an der Waagerechten positioniert sein. Es ist wichtig, dass die Befestigungsbänder der Federwiege sowohl um die Querstange als auch um den Stoff gewickelt werden, damit die Querstange sicher an ihrem Platz bleibt.
- Wickle dein Baby nicht in eine Decke oder ähnliches, während es in der Federwiege liegt.
- Überprüfe vor jeder Nutzung, ob der Sicherheitsgurt richtig an der Feder befestigt ist. Der Gurt muss durch die Feder geführt und an beiden Enden der Feder sicher am „Auge“ befestigt sein.
- Vergewissere dich vor jeder Nutzung, dass die vier Stoffbänder der Federwiege und die Querstange korrekt und sicher gebunden sind.
- Stelle sicher, dass vor jeder Nutzung alle Knöpfe richtig geschlossen und sicher befestigt sind.
- Überprüfe vor jeder Nutzung die Federwiege und ihre Befestigung, um sicherzustellen, dass alle Sicherheitsanforderungen erfüllt sind.
- Achte darauf, dass die Federwiege beim Schaukeln nicht den Boden berührt. Lies dazu auch den Abschnitt über die **HÖHE**.

# INHALT

- A 1x Federwiege, 100% Bio-Baumwolle
- B 1x Kapokmatratze
- C 1x Querstange
- D 1x Sprungfeder
- E 1x Feder-Bezug

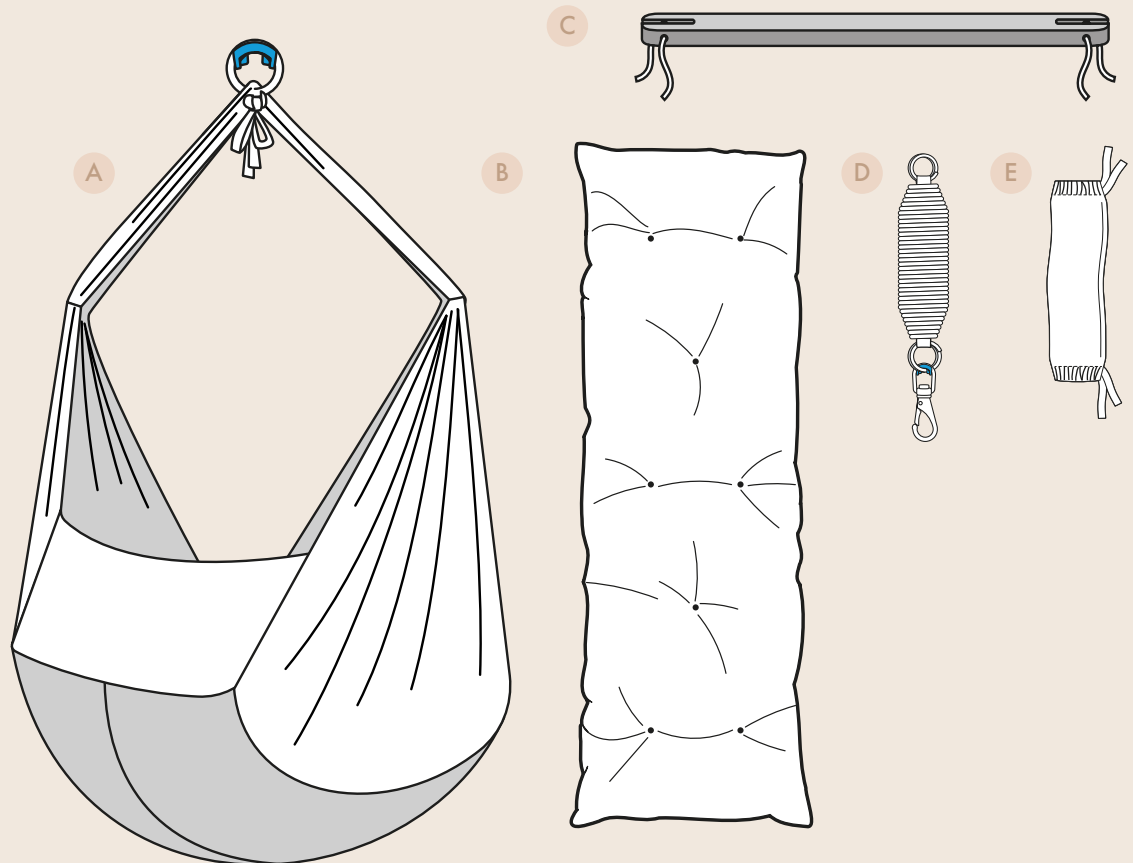



# MONTAGE-OPTIONEN

Die Federwiege kann mit dem Moonboon Gestell, der Türklammer oder der Moonboon Deckenhalterung montiert werden. Unabhängig davon, wie du die Federwiege befestigst, solltest du sie stets an einem zugfreien Ort und in sicherem Abstand zur nächsten Wand, zu Möbeln oder ähnlichem aufhängen. Weitere Anweisungen findest du im Abschnitt über die **HÖHE**.

## GESTELL

Du solltest ausschließlich das Moonboon Gestell verwenden, das speziell für die Federwiege entwickelt wurde. Stelle das Gestell auf einen stabilen, geraden Boden. Lies die Bedienungsanleitung für das Gestell sorgfältig durch.

## TÜRKLAMMER

Es ist möglich, die Federwiege mit einer Türklammer in einem Türrahmen aufzuhängen. Wir empfehlen die Moonboon Türklammer, die eine Belastung von bis zu 20 kg tragen kann.

- Der Türrahmen, an dem die Türklammer montiert wird, darf maximal 25 cm breit sein.
- Die Türklammer muss fest an beiden Seiten der Wand befestigt sein.
- Es dürfen keine Kabel den Türrahmen blockieren.

Lies die Bedienungsanleitung für die Türklammer sorgfältig durch.

## DECKHALTERUNG

Wenn du die Federwiege an einem Haken in der Decke befestigen möchtest, empfehlen wir dir, die Moonboon Deckenhalterung zu verwenden. Dieses enthält einen Edelstahl-Deckenhaken sowie einen strapazierfähigen Befestigungsgurt aus Baumwolle und Nylon.

Falls du einen anderen Haken verwendest, musst du unbedingt sicherstellen, dass dieser stark genug ist, um das Gewicht der Federwiege und deines Kindes zu tragen.

## Bitte beachte

Bewege die Federwiege niemals vor und zurück oder seitlich, und verwende sie nicht als Schaukel.

## Bitte beachte

Wir empfehlen dir, die Moonboon Deckenhalterung zu nutzen, die speziell für die Aufhängung an der Decke entwickelt wurde. Wenn du andere Methoden zur Deckenbefestigung verwendest, wie z. B. einen Haken, muss dieser aus rostfreiem Edelstahl und ohne Beschichtung bestehen. Dasselbe gilt, wenn du eine Metallkette verwendest.

# ÜBERSICHT

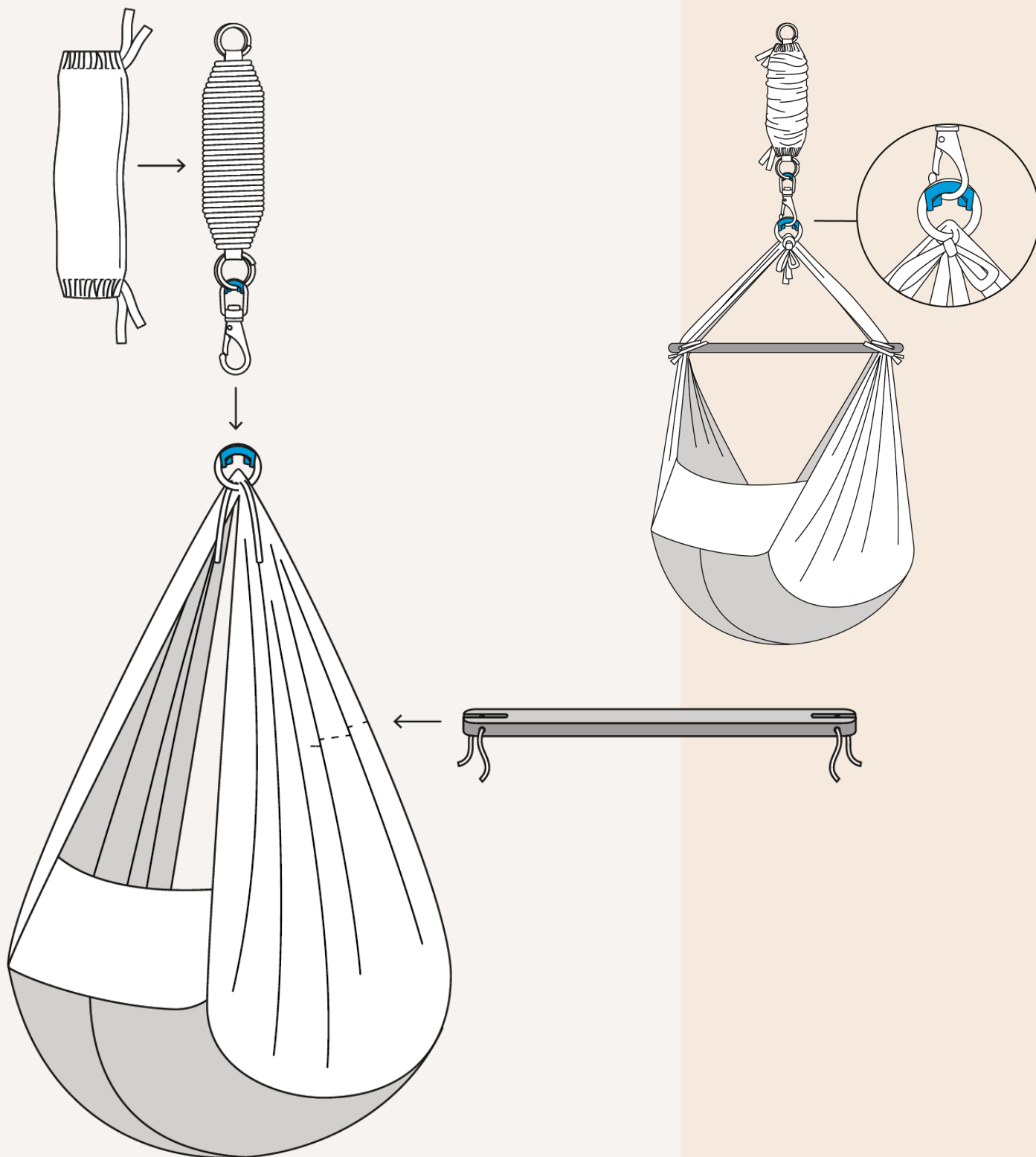



# AUFBAU

## 1 AUFBAU DER FEDERWIEGE

Wähle deine Befestigungsmethode: Gestell, Türklammer oder Deckenhalterung. Falls du einen Wiegen-Motor verwendest, installiere diesen zuerst (siehe Bedienungsanleitung).

## 2 BRINGE DIE FEDERABDECKUNG AN

Ziehe die Abdeckung über die Feder und binde sie an beiden Enden fest. Dehne die Feder manuell, um die Abdeckung gleichmäßig zu verteilen.

## 3 HÄNGE DIE SPRUNGFEDER EIN

Befestige die Feder mit dem mitgelieferten Karabiner. Achte darauf, dass der Drehkarabiner der Feder nach unten zeigt, wie in der Abbildung auf der vorherigen Seite dargestellt.

## 4 HÄNGE DIE FEDERWIEGE AUF

Suche den Metallring an der Oberseite der Federwiege. Jede Seite hat zwei Befestigungsbänder. Binde die Bänder auf beiden Seiten mit einer festen Schleife um den Metallring.

## 5 MONTIERE DIE QUERSTANGE

Löse die Schnur an einer der Öffnungen an den Enden der Querstange. Setze die Querstange an der Nahtlinie ein und achte darauf, dass sie waagrecht hängt. Führe die losen Enden der Schnur durch die anderen Öffnungen der Querstange. Binde die Schnur sicher um die Querstange und den Stoff.

Die Federwiege ist jetzt einsatzbereit. Weitere Informationen findest du im Abschnitt **HÖHE**.

4

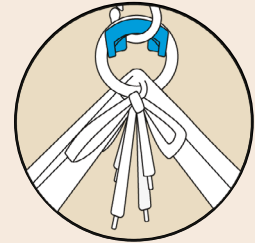

5

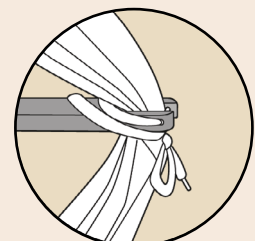
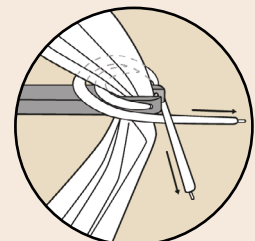
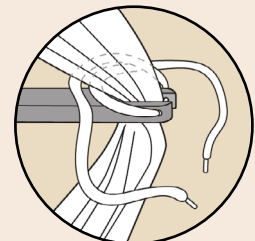
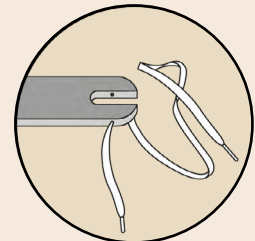
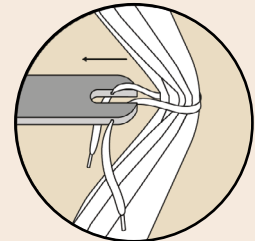

# HÖHE

Es ist wichtig, dass die Federwiege während des Betriebs nicht den Boden berührt. Bevor du die Federwiege benutzt, führe zwei Tests durch, um sicherzustellen, dass die Federwiege den Boden nicht berührt.

## **ERSTER TEST: LEERE FEDERWIEGE**

Befestige die Federwiege wie vorgeschrieben und ziehe die Sprungfeder von Hand so weit wie möglich auseinander. Ziehe an der Sprungfeder, bis du spürst, dass das Sicherungsband (das Nylonband im Inneren der Feder) eine weitere Ausdehnung verhindert. Wenn die Sprungfeder vollständig aufgezogen ist, muss zwischen der Unterseite der Federwiege und dem Boden ein Abstand bestehen.

## **ZWEITER TEST: KIND IN DER FEDERWIEGE**

Lege dein Kind nun in die Federwiege und wiederhole den oben beschriebenen Test: Dehne die Sprungfeder, bis du spürst, dass der Sicherheitsgurt sie daran hindert, sich weiter zu dehnen.

Auch hier muss zwischen der Federwiege und dem Boden ein Abstand bestehen.

# PLATZIERUNG DES KINDES

- Platziere dein Baby in der Mitte der Federwiege, so dass der Kopf im Vergleich zu den Füßen leicht erhöht ist.
- Der Kopf deines Kindes kommt an das Ende, das den Knöpfen gegenüber liegt. Die Füße deines Babys liegen also bei den Knöpfen. Platziere ein größeres Kind so nah wie möglich am Kopfende der Federwiege.
- Achte darauf, dass die Querstange waagrecht ist, da sie die Form und Ausrichtung der Federwiege bestimmt.

## **Bitte beachte**

Befolge diese Anweisungen und führe die Tests regelmäßig durch, wenn dein Kind wächst und schwerer wird. So stellst du sicher, dass die Federwiege nie den Boden berührt

## **Bitte beachte**

Es ist wichtig, dass Bettdecken, Decken, Tücher und Ähnliches nie auf dem Kopf des Babys liegen. Wenn du eine Decke verwendest, achte darauf, dass sie fest unter die Arme deines Babys geklemmt ist und nicht höher als bis zur Brust reicht.

# REINIGUNG

## FEDERWIEGE

Die Federwiege kann per Hand bei knapp über 40 Grad gewaschen werden. Wir raten davon ab, sie in der Maschine zu waschen, da der Metallring der Federwiege deine Waschmaschine und die Federwiege beschädigen kann.

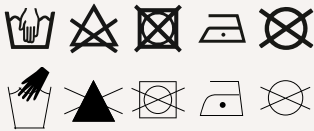

Handwäsche bei 40 grad | Nicht bleichen | Nicht im Trockner trocknen | Auf niedriger Temperatur bügeln | Nicht reinigen lassen

## MATRATZE

Die Kapokfasern in der Matratze sollten einmal im Monat im Freien gelüftet werden, aber die Matratze kann nicht gewaschen werden.

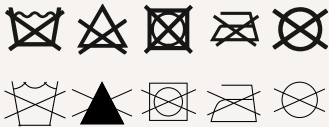

Nicht einem feuchten Lappen abwischen | Nicht bleichen | Nicht im Trockner trocknen | Nicht bügeln | Nicht reinigen lassen





Aktualisiert 02.2025

Produziert von Moonboon International ApS  
Lindgreens Allé 9, 1 tv, 2300 Copenhagen Denmark

hello@moonboon.com  
www.moonboon.com  
+45 89877575

UK: Unit 142091, PO Box 7169  
Poole, BH15 9EL, United Kingdom

 moonboon\_official  moonboon\_official  moonboon.de