

# DISCOBED®

## — 2XL —

Assembly Instructions  
Instructions de montage  
Montageanleitung

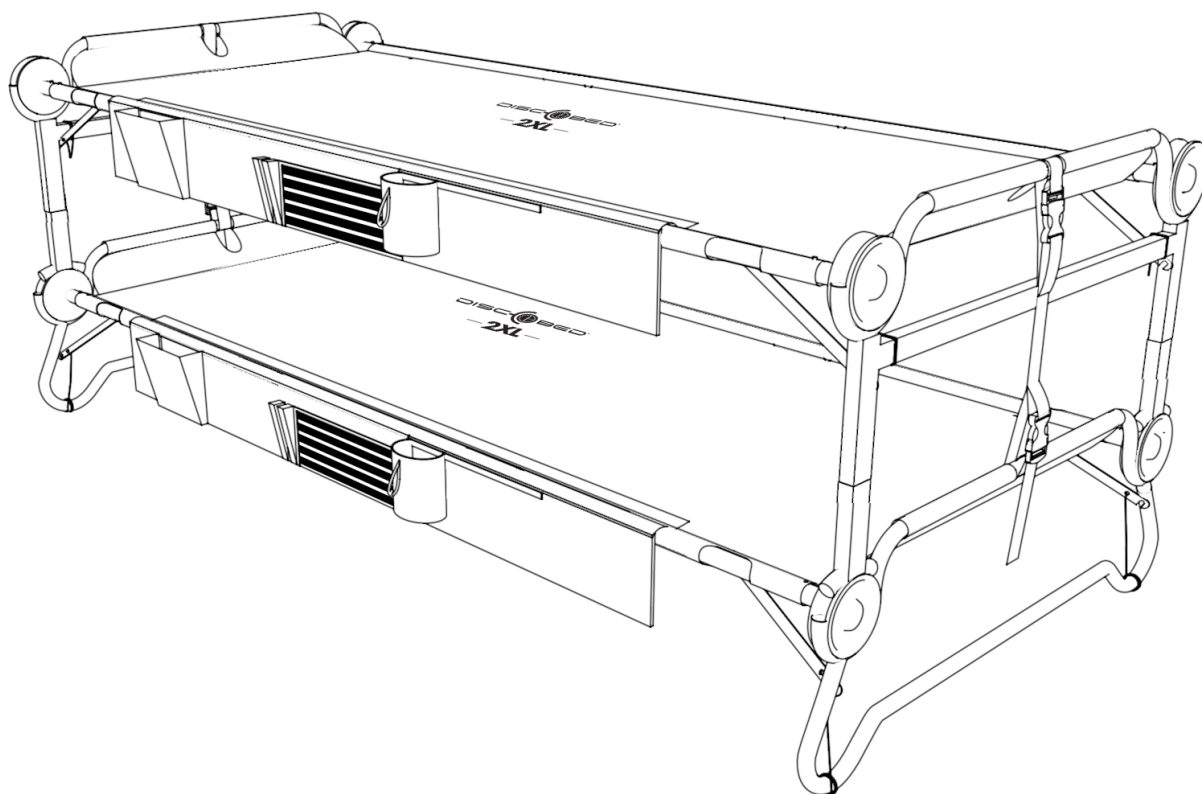



## IMPORTANT INFORMATION CONCERNING THIS PRODUCT TO PREVENT SERIOUS OR FATAL INJURIES

### Keep these instructions for future reference

1. Read carefully and fully understand the manufacturer's assembly.
2. Care and special attention should be used where a warning is indicated.
3. Never allow a child under 6 years of age on the top bed. Only one person allowed on each level.
4. Use the bunk as it is intended – DO NOT triple stack.
5. Ensure that the 5 point check list is followed prior to each use of the bunk.
6. Openings in and between bunk parts can entrap head and neck of small children.
7. DO NOT allow horseplay on or under the bunk. NO jumping on the product. This product is not a toy.
8. DO NOT use substitute parts. Contact the manufacturer or dealer for replacement parts. The use of a guard rail is not required with this product.
9. Metal parts could have sharp, pointed or jagged edges. Remove these with a file or an emery board. Children must not be allowed to suck any metal part of this product.
10. Children should use this product under adult supervision.
11. Maximum weight tolerance is 272kg per single cot and a total 544kg in a bunk configuration.
12. **STRANGULATION HAZARD** – Never attach or hang items to any part of the bunk that are not designed for use with the bunk; for example, but not limited to, hooks, belts and jump ropes.

## INFORMATIONS IMPORTANTES CONCERNANT CE PRODUIT POUR PRÉVENIR DES BLESSURES SÉVÈRES OU MORTELLES

### Gardez ces instructions à titre de référence

1. Lire avec attention afin de bien comprendre les instructions de montage du fabricant.
2. Des précautions et une attention particulière doivent être utilisées lorsqu'un avertissement est indiqué.
3. Pas d'enfant de moins de 6 ans sur le lit supérieur. 1 personne par étage.
4. Utilisez les lits superposés comme prévu. NE PAS rajouter d'étage.
5. Assurez-vous que la liste de contrôle en 5 points soit respectée avant d'utiliser les lits superposés.
6. La tête et le cou des petits enfants peuvent rester coincés dans les ouvertures dans et entre les lits.
7. NE PAS autoriser les jeux sur ou sous les lits superposés. NE PAS sauter sur le produit. Ce produit N'EST PAS un jouet.
8. NE PAS utiliser des pièces de remplacement. Contactez le fabricant ou le détaillant pour des pièces de rechange. Il n'est pas nécessaire d'utiliser une barrière de sécurité avec ce produit.
9. Les pièces métalliques peuvent avoir des bords tranchants, pointus ou irréguliers. Enlevez-les à l'aide d'une lime. Ne pas laisser les enfants sucer les parties métalliques de ce produit.
10. Les enfants doivent utiliser ce produit sous la surveillance d'adultes.
11. Le poids maximal par lit simple est de 272kg et 544kg pour l'ensemble des lits superposés.
12. **DANGER D'ÉTRANGLEMENT** - Ne jamais attacher ou suspendre des objets qui ne sont pas spécifiquement conçus pour être utilisés avec ce lit; par exemple, crochets, sangles, ceintures, cordes à danser, etc.

# WICHTIGE WARNHINWEISE ZU DIESEM PRODUKT UM GEFÄHRLICHE UND TÖDLICHE VERLETZUNGEN ZU VERMEIDEN

## Bitte bewahren Sie diese Montageanleitung für den späteren Gebrauch auf

1. Lesen Sie die Anleitung sorgfältig und befolgen Sie die Anweisungen.
2. Bitte seien Sie besonders achtsam bei den Stellen, die mit einem Warnzeichen versehen sind.
3. Lassen Sie niemals ein Kind unter 6 Jahren auf das obere Bett. Pro Bett ist nur eine Person erlaubt.
4. Nutzen Sie das Etagenbett, wie es beschrieben ist. Stapeln Sie KEINE weiteren Betten aufeinander.
5. Stellen Sie vor jedem Gebrauch sicher, dass Sie sich an die 5-Punkte Checkliste halten.
6. In Öffnungen zwischen den Teilen des Etagenbetts können sich Kopf und Hals von kleinen Kindern verfangen.
7. Erlauben Sie kein Herumtollen oder Unfug auf oder unter dem Etagenbett. Springen auf dem (Etagen-)Bett ist nicht gestattet. Dieses Produkt ist kein Spielzeug.
8. Verwenden Sie keine Ersatzteile. Kontaktieren Sie den Hersteller oder Händler für die entsprechenden Ersatzteile. Eine Seitensicherung ist für dieses Produkt nicht notwendig.
9. Metallteile können scharfe, spitze oder schroffe Kanten haben. Entfernen Sie diese mithilfe einer Feile. Kindern darf es nicht erlaubt sein, Metallteile in den Mund zu nehmen.
10. Kinder sollten dieses Produkt nur unter Aufsicht Erwachsener benutzen.
11. Die maximale Gewichtsbelastung beträgt 272 kg pro Bett. Die gesamte Belastbarkeit des Etagenbetts beträgt 544 kg; je 272 kg.
12. Strangulationsgefahr: Befestigen Sie niemals Gegenstände am Bett oder Etagenbett, die nicht vom Hersteller dafür vorgesehen wurden. Beispiele für Gegenstände, die Sie nicht am Bett befestigen dürfen sind unter anderem Haken, Gürtel oder Seile.

**Before building scan QR code**  
**Scannez le Code QR avant le montage.**  
**Scannen Sie den Code vor der Montage**

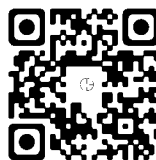

or visit <http://www.discobed.com/v/c/> and watch assembly video  
Ou visitez <http://www.discobed.com/v/c/> et regardez la vidéo de montage  
Oder besuchen Sie <http://www.discobed.com/v/c/> und sehen Sie sich das Montagevideo an.

# PARTS

# PIÈCES

# TEILE

2x Sleeping Mats  
 2x Matelas  
 2x Matte



2x Side Organizers  
 2x Accessoires de rangement latéral  
 2x Seitentasche

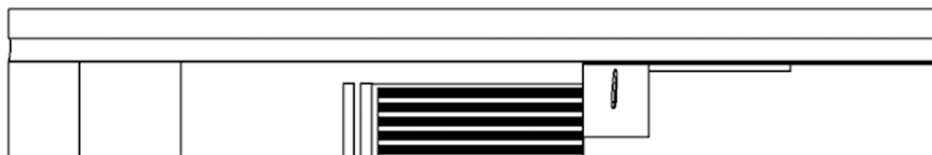

4x Foot Plugs  
 4x Bouchons de pieds  
 4x Fußpfropfen

2x Straight End Frames  
 2x Cadres d'extrémité droits  
 2x gerader Rahmen

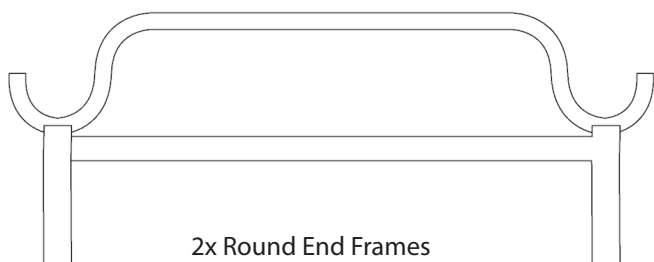

4x Stack Adapters  
 4x Adaptateurs pour superposition  
 4x Zusatzstücke



8x Stabilizer Bars  
 8x Barres de stabilisation  
 8x Seitenstabilisatoren

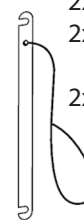

2x Locking Straps  
 2x Sangles de verrouillage  
 2x Sicherheitsriemen



2x Round End Frames  
 2x Cadres d'extrémité arrondis  
 2x runder Rahmen



4x Straight Side Rails  
 4x Barres latérales droites  
 4x gerade Seitenstangen



8x Discs  
 8x Disques  
 8x Disc



8x Swaged Side Rails  
 8x Barres latérales embouties  
 8x gestauchte Außenstangen

# DISC-BED®

## — 2XL —

Rounded Frame Assembly Instructions  
Instructions de montage des cadres arrondis  
Montageanleitung für das Bett mit rundem Rahmen

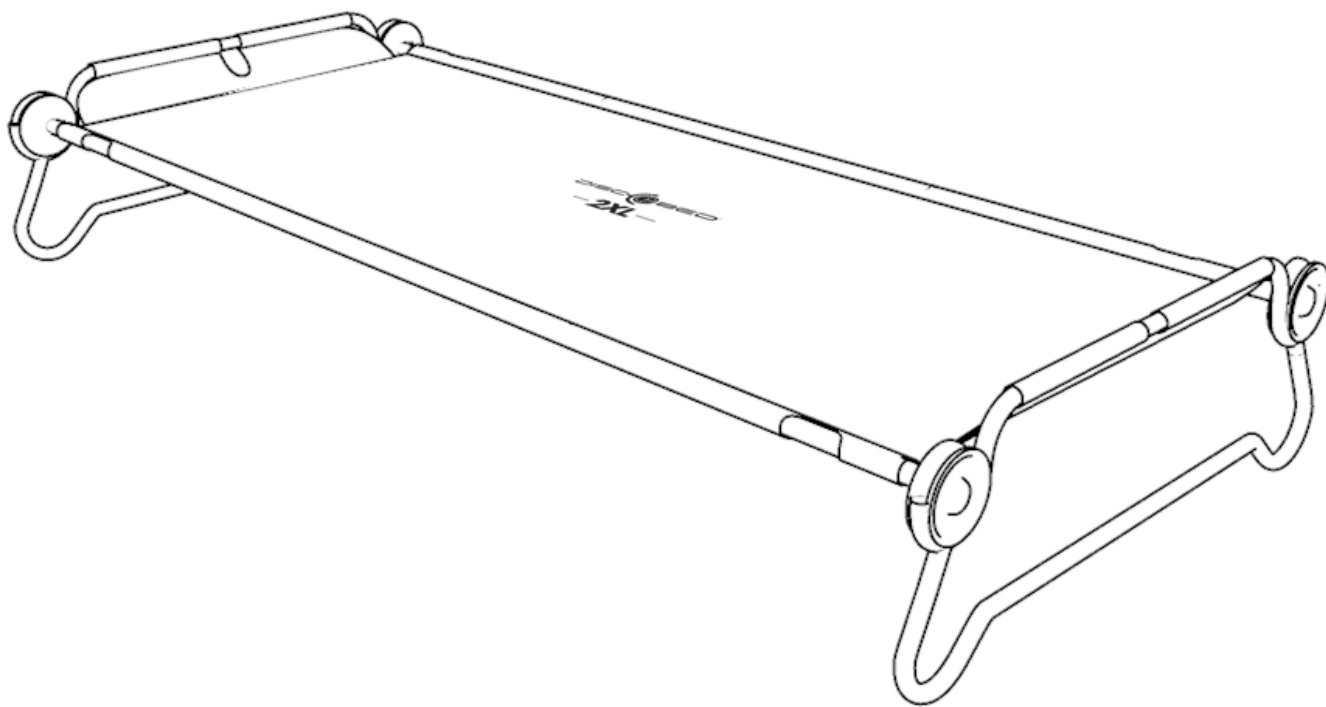

# STEP 1. SECURING DISC TO SWAGED SIDE RAIL

## ÉTAPE 1. FIXEZ LE DISQUE À LA BARRE LATÉRALE EMBOUTIE

### SCHRITT 1. EINRASTEN DER DISC AN DER GESTAUCHTEN SEITENSTANGE

- 1.1. Holding swaged rail, press pin (A) down and hold.  
 1.1. En tenant la barre emboutie appuyez et maintenez enfoncée la tige (A).  
 1.1. Halten Sie die gestauchte Seitenstange, drücken Sie auf Pin (A) und halten ihn gedrückt.

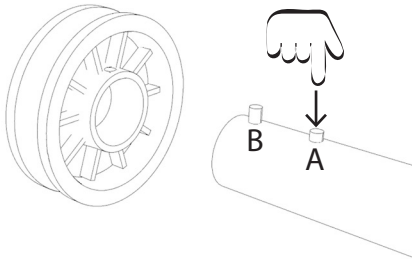

- 1.2. Line up pin (B) with hole in disc, insert rail into disc. Let pin (A) go.  
 1.2. Alignez la tige (B) avec le trou dans le disque, insérez la barre dans le disque et relâchez la tige (A).  
 1.2. Schieben Sie die Disc auf die Seitenstange, sodass Pin B mit dem Loch in der Disc einrasten kann. Lassen Sie Pin A los.

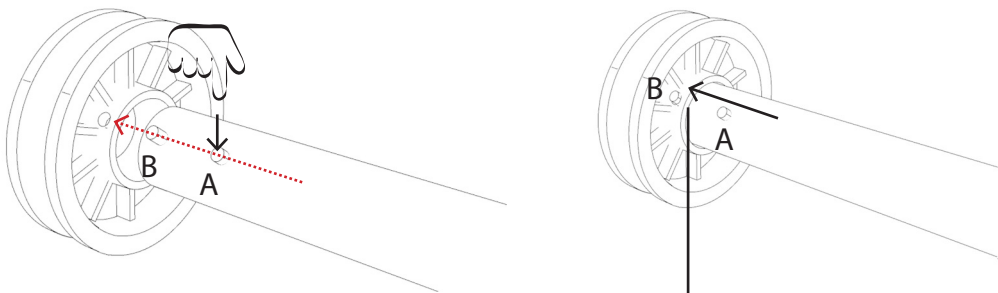

Pin (B) is only securely locked in when you hear a 'click' sound. Make sure pin (B) has popped up before moving on.

Attention!! La tige (B) est bloquée de façon sûre quand vous entendez un 'clïc'. Assurez-vous que la tige (B) a surgi avant de passer à l'étape suivante.

Pin (B) ist nur sicher eingerastet, wenn Sie ein „Klick“-Geräusch hören. Stellen Sie sicher, dass Pin (B) herausgekommen ist, bevor Sie weitermachen.

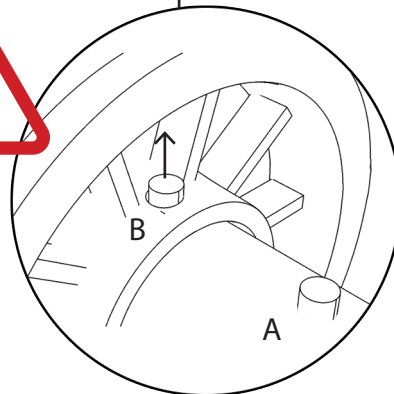

- 1.3. Repeat steps 1.1 and 1.2 four times with each of the swaged side rails.  
 1.3. Répétez les étapes 1.1 et 1.2 quatre fois avec chacune des barres latérales embouties.  
 1.3. Wiederholen Sie die Schritte 1.1 und 1.2 für alle 4 gestauchten Seitenstangen.

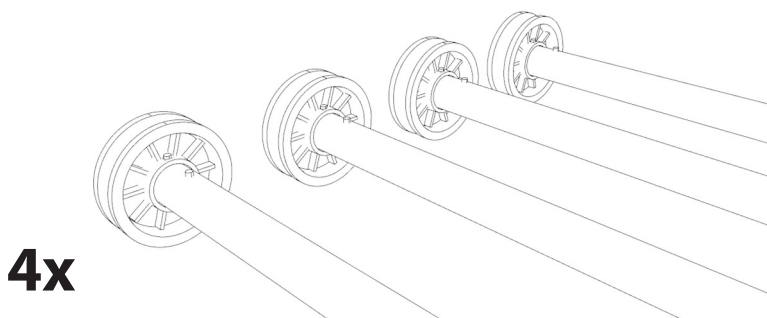

**4x**

**STEP 2. CONNECTING SWAGED SIDE RAIL TO STRAIGHT SIDE RAIL**  
**ÉTAPE 2. RACCORDEZ LA BARRE LATÉRALE EMBOUTIE À LA BARRE LATÉRALE DROITE**  
**SCHRITT 2. VERBINDEN DER GESTAUCHTEN UND GERADEN SEITENSTANGEN**

- 2.1. Attach a swaged side rail (completed in step 1) to a straight rail.  
2.1. Attachez une barre latérale emboutie (voir étape 1) à une barre droite.  
2.1. Stecken Sie eine gestauchte Seitenstange (wie in Schritt 1 fertiggestellt) in eine gerade Seitenstange

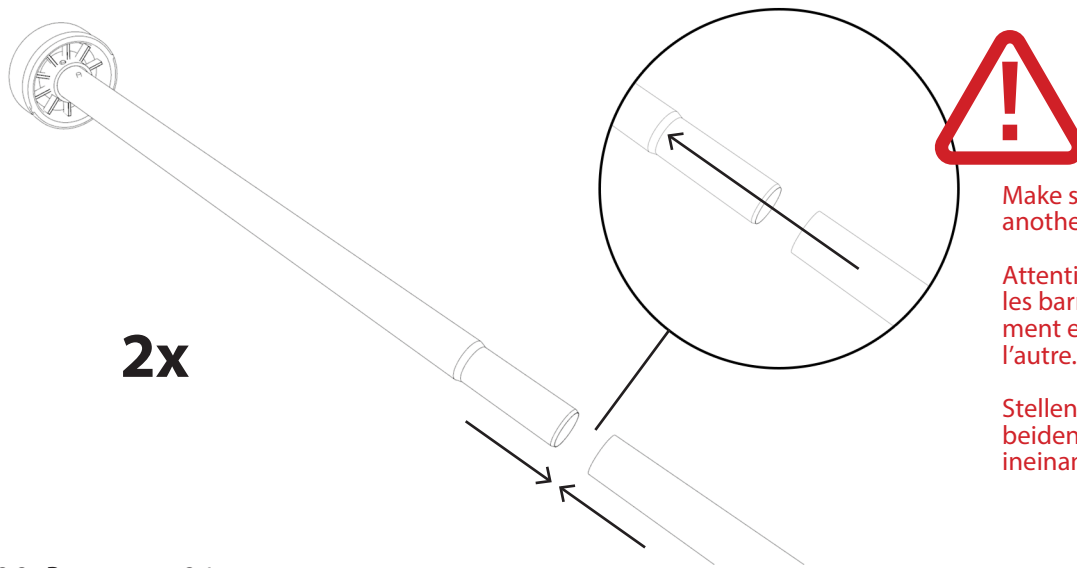

Make sure they slide into one another completely.

Attention!! Assurez-vous que les barres soient complètement enfoncées l'une dans l'autre.

Stellen Sie sicher, dass die beiden Stangen komplett ineinanderstecken.

- 2.2. Repeat step 2.1.  
2.2. Répétez l'étape 2.1. deux fois.  
2.1. Wiederholen Sie Schritt 2.1.

### STEP 3. ATTACHING SLEEPING MAT TO SIDE RAILS

### ÉTAPE 3. ATTACHEZ LE MATELAS AUX BARRES LATÉRALES

### SCHRITT 3. DIE MATTE AUF DIE SEITENSTANGE AUFZIEHEN

- 3.1. Open out sleeping mat with the correct (logo) side up.
- 3.2. At one end, slide the 2 rails (completed in step 2) into the sleeves of the mat.
- 3.3. On the other end slide the remaining 2 rails (completed in step 1) into the sleeves of the mat.

- 3.1. Dépliez le matelas avec le bon côté au-dessus (logo).
- 3.2. À une extrémité du matelas, faites glisser les 2 barres (montées à l'étape 2) dans les manchons.
- 3.3. À l'autre extrémité, faites glisser les 2 autres barres (montées à l'étape 1) dans le manchon.

- 3.1. Breiten Sie die Matte aus, mit der korrekten Seite (mit dem Logo) nach oben.
- 3.2. Schieben Sie die Seitenstangen (fertiggestellt in Schritt 2) an einem Ende der Matte in die dafür vorgesehenen Öffnungen an den Mattenseiten.
- 3.3. Schieben Sie am anderen Ende der Matte die beiden gestauchten Seitenstangen (fertiggestellt in Schritt 1) in die an der Matte dafür vorgesehenen Öffnungen.



Make sure that the rails slide into one another completely. Do this by running your fingers over the side rails where the connections are. It should feel smooth to the touch.

Attention!! Assurez-vous que les barres soient complètement enfoncées l'une dans l'autre. Vous pouvez vérifier en passant vos doigts au-dessus des jonctions, elles devraient être lisses au touché.

Stellen Sie sicher, dass die Seitenstangen vollständig ineinanderstecken. Kontrollieren Sie dies, indem Sie mit Ihren Fingern über die Verbindungsstelle fahren; hier darf keine Lücke sein.

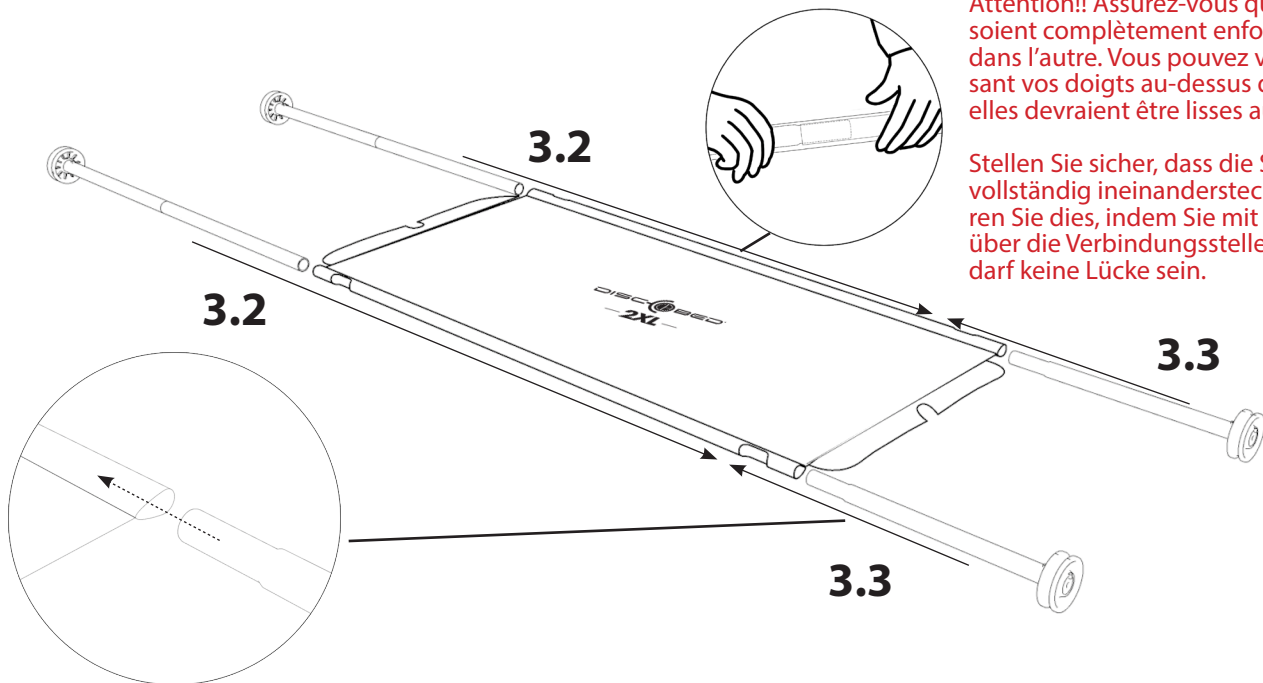



## STEP 4. SECURING EACH DISC INTO THE END FRAME

### ÉTAPE 4. FIXEZ CHAQUE DISQUE DANS LE CADRE D'EXTRÉMITÉ

### SCHRITT 4. DIE DISC IN DEN RAHMEN SICHERN

- 4.1. Make sure pin (A) and (C) are visible, are not covered by the sleeping mat and are facing inwards. Check all four bed posts (see diag. 4.1).
  - 4.2. Loosely place each disc into the loop of the bed end frame, ensure your fingers are not in the way and firmly push down on the side rail (see diag. 4.2).
  - 4.3. Make sure the disc fits completely into the bed end frame (see diag. 4.3).
  - 4.4. Repeat steps 4.1, 4.2 and 4.3 on each bed post.
- 4.1. Assurez-vous que la tige (A) soit visible et non couverte par le matelas et est tournée vers l'intérieur. Vérifiez les 4 extrémités du lit (voir schéma 4.1).
  - 4.2. Déposez chaque disque dans la boucle du cadre d'extrémité, prenez garde à vos doigts et enfoncez fermement la barre latérale (voir schéma 4.2).
  - 4.3. Assurez-vous que le disque soit parfaitement ajusté au cadre de lit (voir schéma 4.3).
  - 4.4. Répétez les étapes 4.1, 4.2 et 4.3 à chaque extrémité du lit.
- 4.1. Stellen Sie sicher, dass Pin A und C sichtbar sind, nach innen zeigen und nicht von der Matte verdeckt werden. Kontrollieren Sie alle vier Stellen wie im Bild 4.1. anbei.
  - 4.2. Platzieren Sie alle 4 Discs locker in den dafür vorgesehenen Rundungen im Rahmen. Achten Sie darauf, dass Sie Ihre Finger nicht einklemmen und drücken Sie an allen vier Eckpunkten die Seitenstangen fest hinunter, sodass die Discs fest im Rahmen sitzen. (Siehe Bild 4.2.)
  - 4.3. Stellen Sie sicher, dass alle vier Discs fest im Rahmen sitzen. (Siehe Bild 4.3)
  - 4.4. Wiederholen Sie die Schritte 4.1, 4.2. und 4.3 an allen Eckpunkten des Betts.

Diagram 4.1  
Schéma 4.1  
Diagramm 4.1

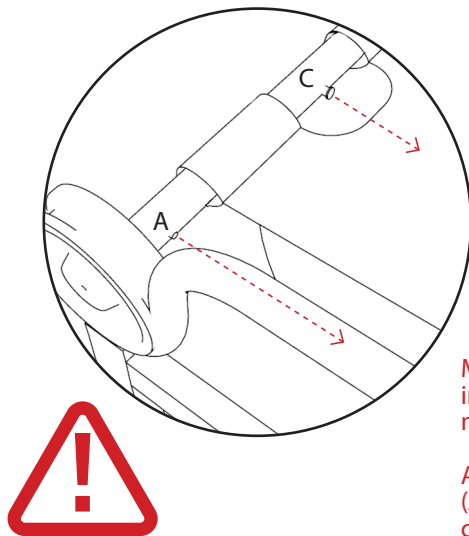

Make sure pin (A) and (C) are facing inwards and not covered by sleeping mat.

Attention!! Assurez-vous que la tige (A) soit tournée vers l'intérieur et non couverte par le matelas.

Stellen Sie sicher, dass Pin A und C nach innen zeigen und nicht von der Matte verdeckt sind.

Diagram 4.2  
Schéma 4.2  
Diagramm 4.2

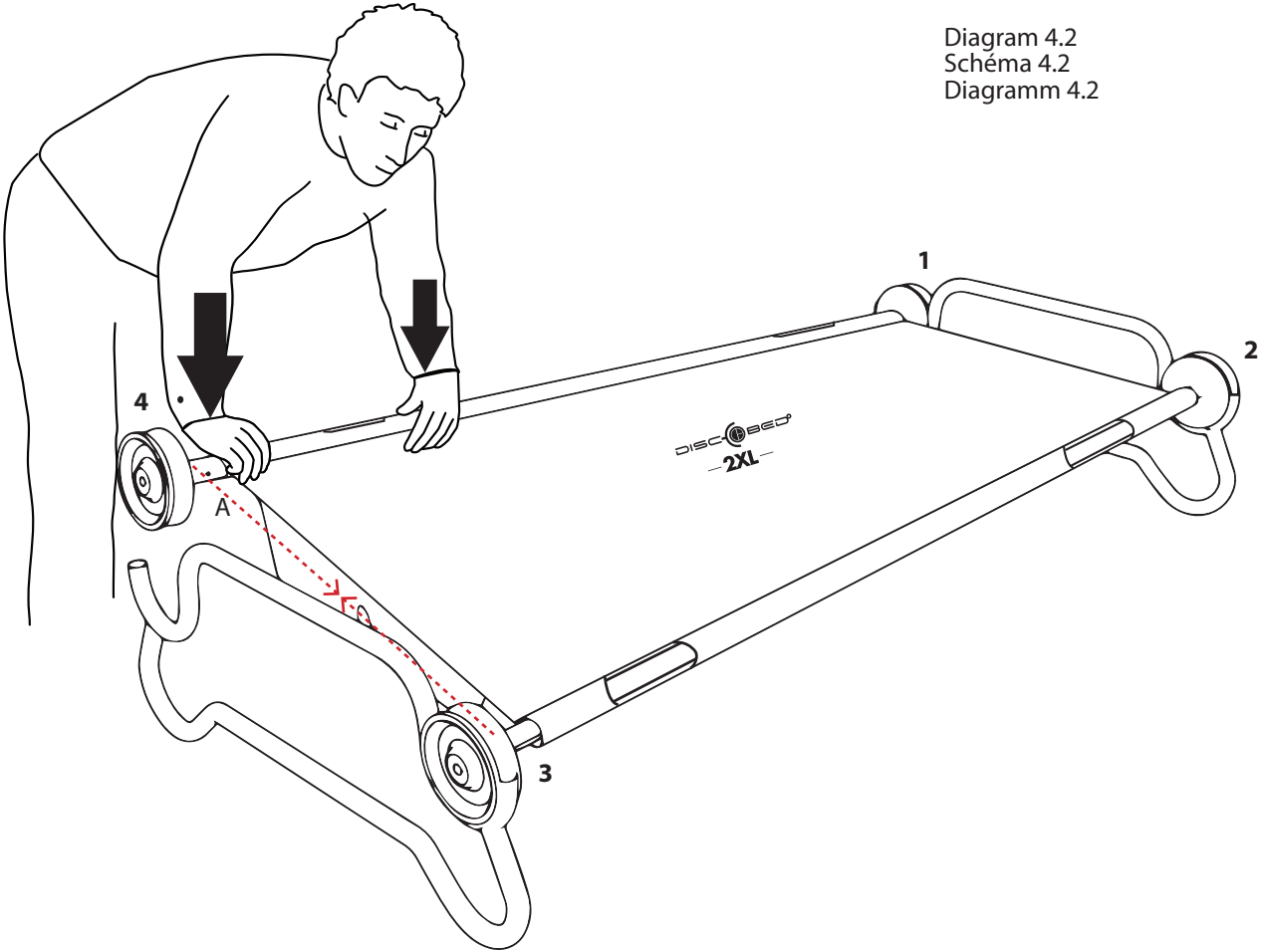

Diagram 4.3  
Schéma 4.3  
Diag. 4.3



Pinch hazard



Attention!! Danger  
de se faire pincer.

Quetschgefahr!

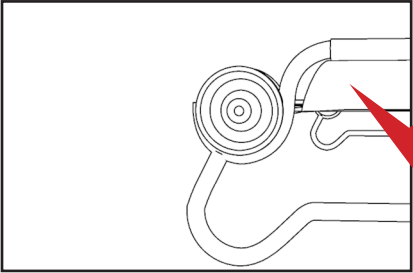

**STEP 5. SECURING HEAD REST**  
**ÉTAPE 5. FIXER LE REPOSE-TÊTE**  
**SCHRITT 5. KOPFLASCHE BEFESTIGEN**

- 5.1. Flap head rest over bed end frame and secure on underside hook and loop.
- 5.2. Repeat at other bed end.

- 5.1. Faites passer le repose-tête par-dessus le cadre de lit et attachez-le au crochet se trouvant en dessous.
- 5.2. Répétez à l'autre extrémité du lit.

- 5.1. Klappen Sie die Lasche am Kopfende der Matte über den Rahmen und befestigen Sie sie an der Unterseite der Lasche an den Klettverschlussstellen.
- 5.2. Wiederholen Sie 5.1. am anderen Ende des Betts.

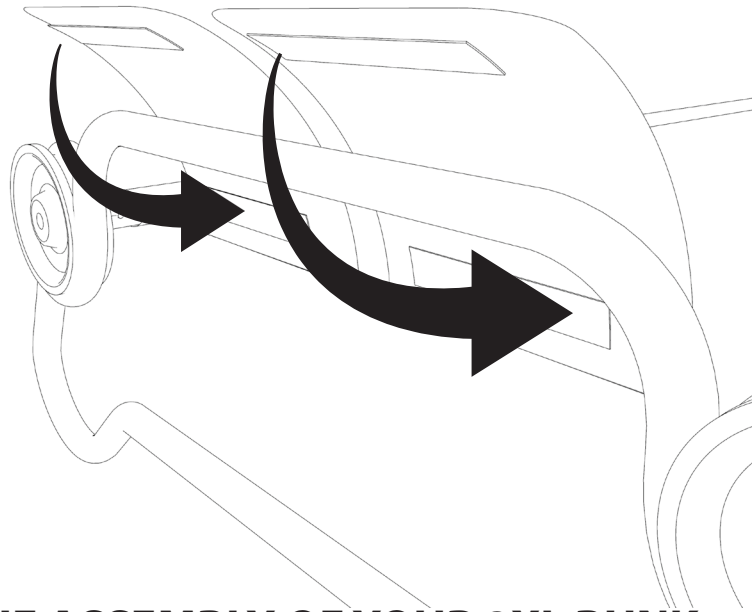

**THE ASSEMBLY OF YOUR 2XL BUNK  
ROUNDED FRAME SINGLE COT IS NOW COMPLETE.  
LE MONTAGE DE VOTRE LIT SIMPLE 2XL À CADRES ARRONDIS EST  
MAINTENANT TERMINÉ.  
DIE MONTAGE IHRES 2XL BETTS MIT RUNDEM RAHMEN IST NUN  
KOMPLETT.**

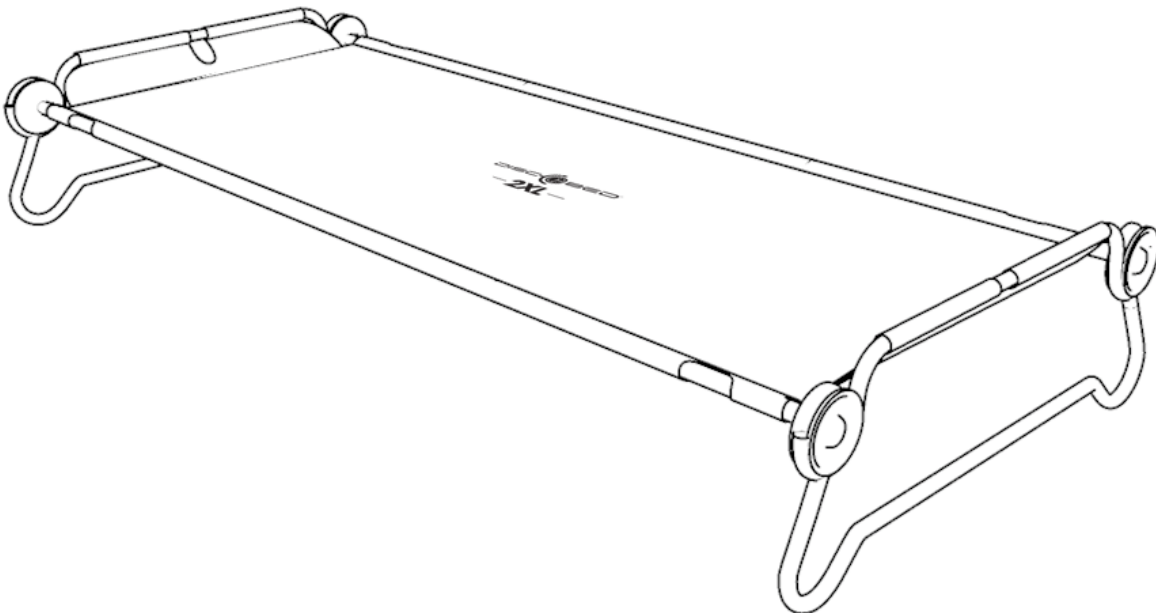

## **STEP 6. STRAIGHT FRAME ASSEMBLY**

## **ÉTAPE 6. LE MONTAGE DES CADRES DROITS**

## **SCHRITT 6. MONTAGE DES BETTS MIT GERADEM RAHMEN**

- 6.1. Follow steps 1 - 5 to complete the assembly of the straight frame single cot.  
6.1. Suivez les étapes 1 à 5 pour terminer le montage du lit simple à cadres droits.  
6.1. Folgen Sie den Schritten 1-5 um die Montage Ihres Betts mit geradem Rahmen abzuschließen.

**THE ASSEMBLY OF YOUR 2XL BUNK  
STRAIGHT FRAME SINGLE COT IS NOW COMPLETE.**

**LE MONTAGE DE VOTRE LIT SIMPLE 2XL AUX CADRES  
DROITS EST MAINTENANT TERMINÉ.**

**DIE MONTAGE IHRES 2XL BETTS MIT GERADEM RAHMEN IST  
NUN KOMPLETT.**

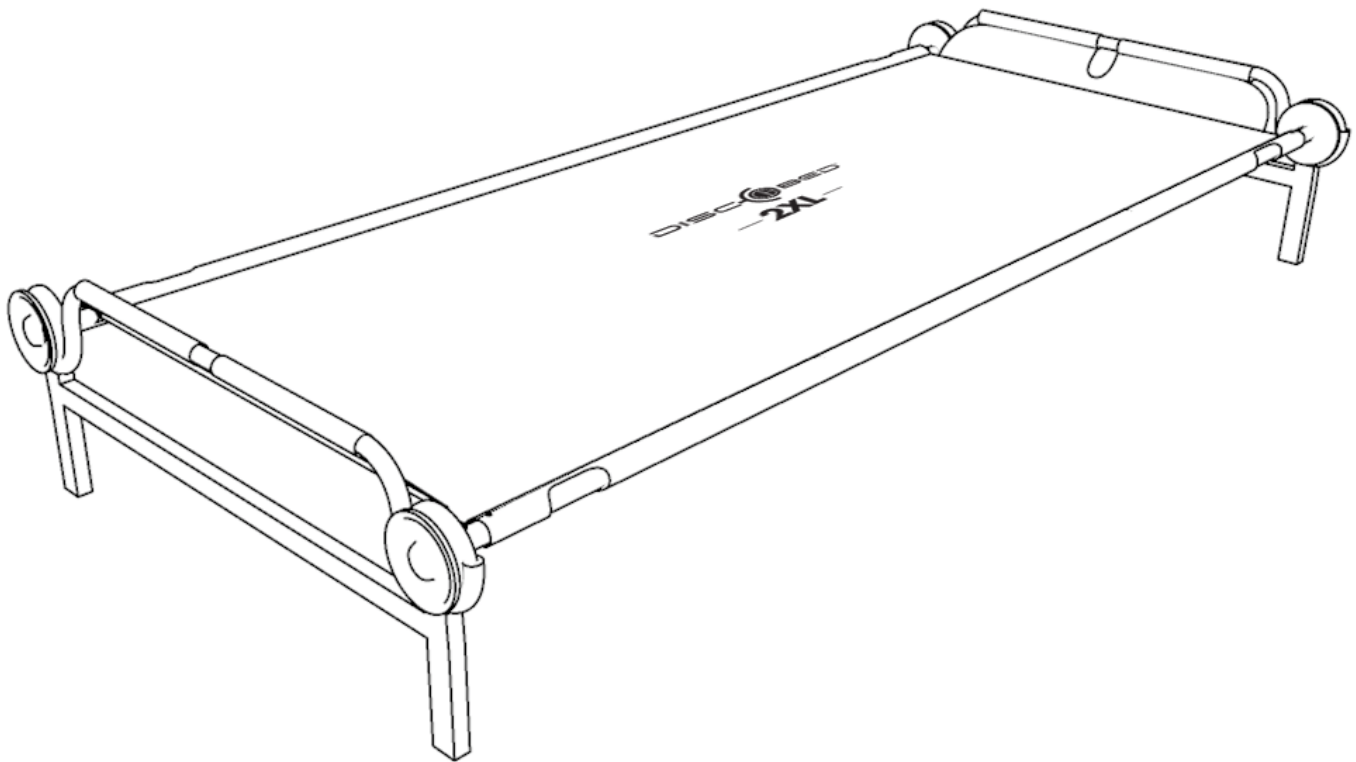

# DISCOBED®

## — 2XL —

Bunk Assembly Instructions

Instructions de montage pour les lits superposés

Montage Des Etagenbetts

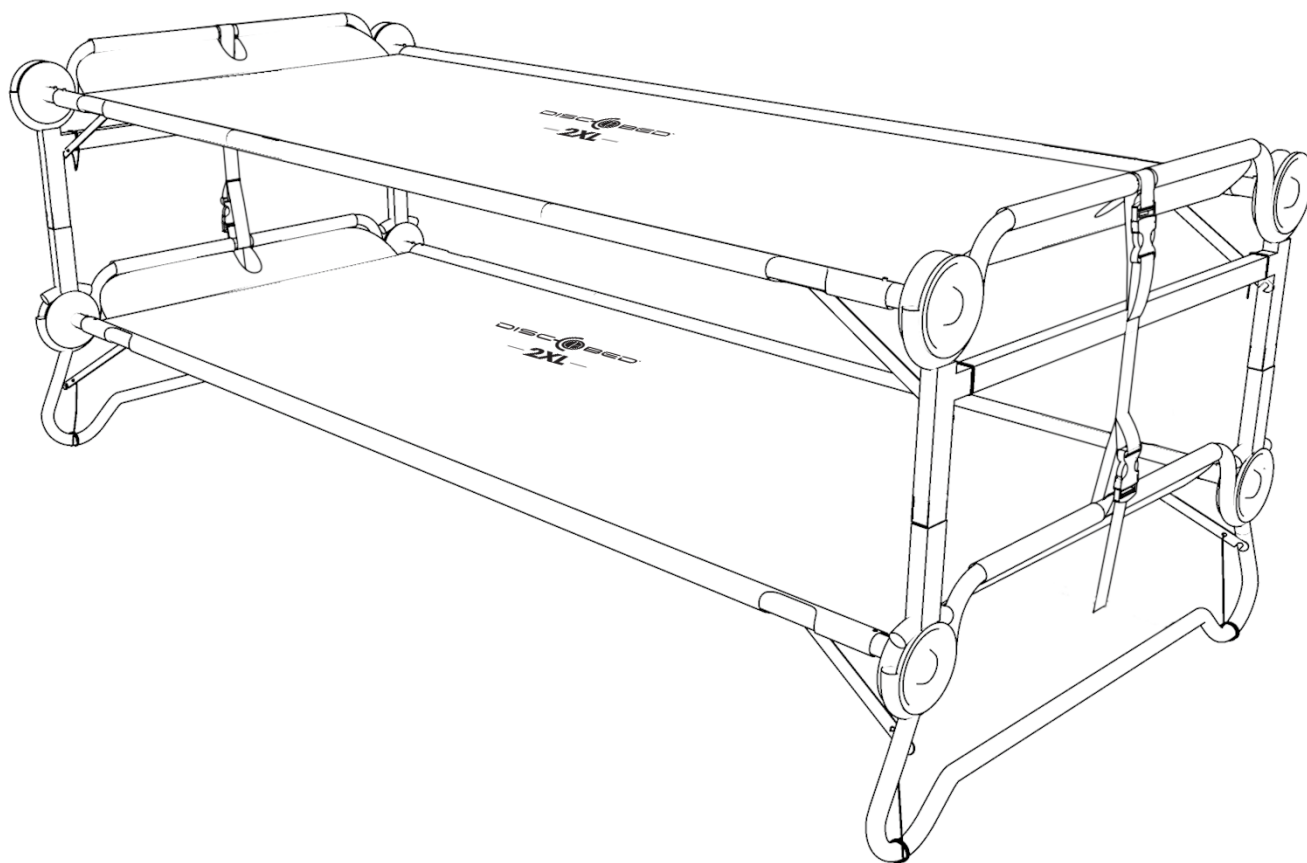

## STEP 1. REMOVE FOOT PLUGS

## ÉTAPE 1. RETIREZ LES BOUCHONS DE PIED

## SCHRITT 1. ENTFERNEN SIE DIE FUßPFROPFEN

- 1.1. Remove the 4 foot plugs from the straight bed end frame.
- 1.1. Retirez les 4 bouchons de pied du cadre d'extrémité droit.
- 1.1. Entfernen Sie die 4 Fußpfropfen vom geraden Rahmen.

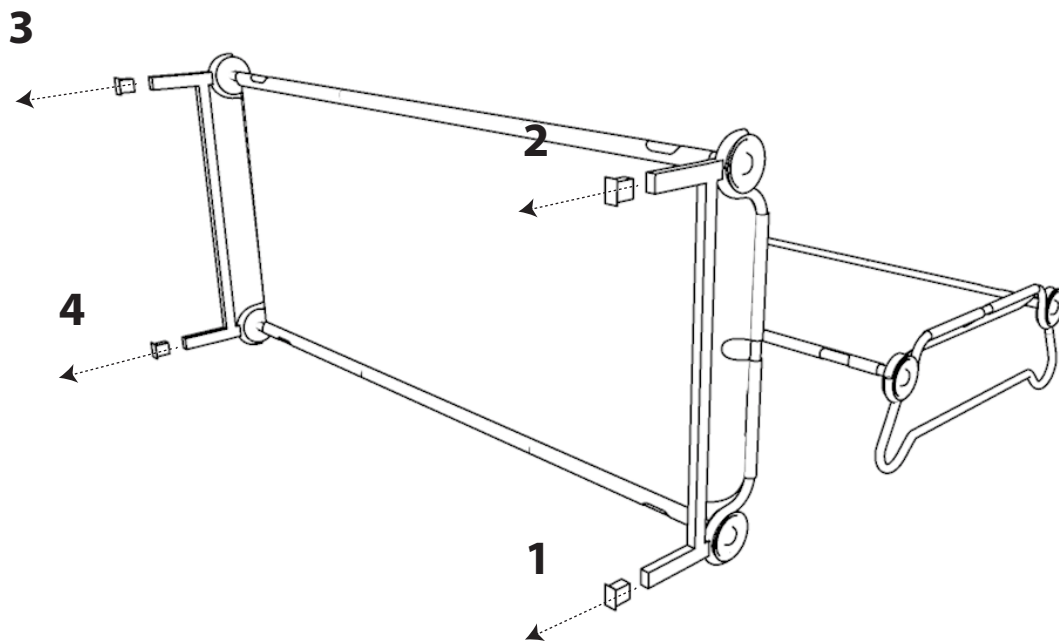
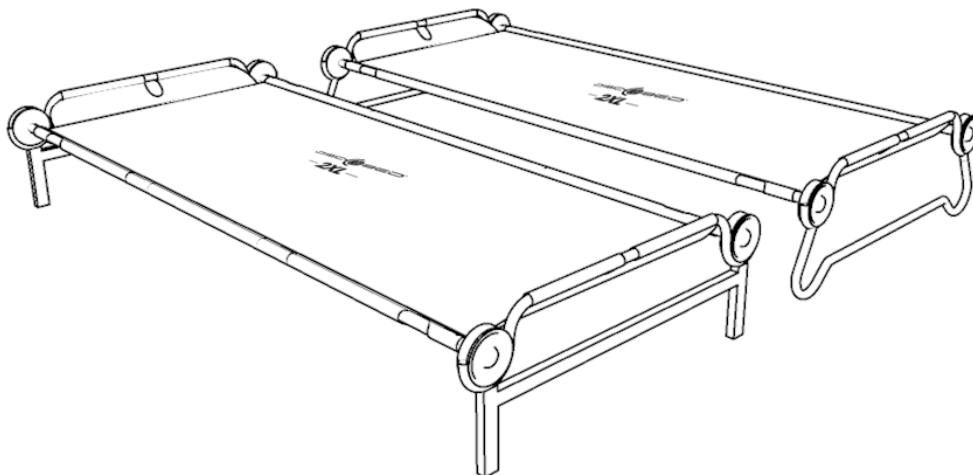

## STEP 2. ATTACH STACK ADAPTERS TO STRAIGHT LEG BED END FRAME

## ÉTAPE 2. ATTACHEZ LES ADAPTATEURS DE SUPERPOSITION AUX JAMBES DROITES DU CADRE D'EXTRÉMITÉ

## SCHRITT 2. BEFESTIGEN SIE DIE ZUSATZSTÜCKE AN DEN BEINEN DES GERADEN RAHMENS

- 2.1. Press pin (A) down on stack adapter and hold.  
2.1. Enfoncez la tige (A) sur l'adaptateur de superposition et maintenez.  
2.1. Drücken Sie Pin A am Zusatzstück nach unten und halten Sie ihn gedrückt.

- 2.2. Line pin (A) with hole in leg of straight bed end frame. Insert adapter into leg. Let pin (A) go.  
2.2. Alignez la tige (A) avec le trou dans la jambe du cadre d'extrémité droit. Insérez l'adaptateur dans la jambe. Relâchez la tige (A).  
2.2. Stecken Sie das Zusatzstück so in das Bein des geraden Rahmens, dass Pin A in einer Linie liegt mit dem Loch an der Seite des Beins. Lassen Sie Pin A los, sodass er in das Loch einrastet.



Pin is only securely locked in when you hear a 'click' sound. Make sure pin has popped up before moving on.

Attention!! La tige est uniquement bloquée de façon sûre quand vous entendez un 'clic'. Assurez-vous que la tige a surgi avant de passer à l'étape suivante.

Der Pin A ist nur dann sicher eingerastet, wenn Sie ein Klick-Geräusch hören. Stellen Sie sicher, dass der Pin herausgekommen ist, bevor Sie fortfahren.

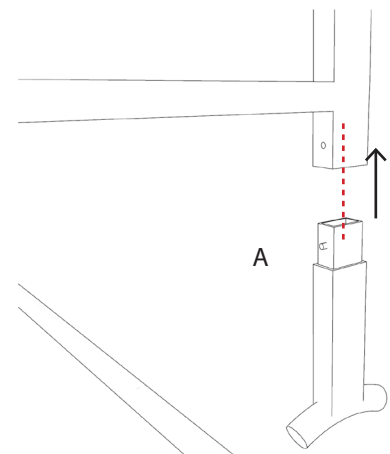
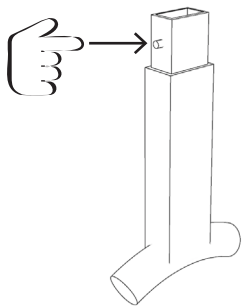

- 2.3. Repeat steps 2.1 and 2.2 on remaining legs.  
2.3. Répétez les étapes 2.1 et 2.2 sur les jambes restantes.  
2.3. Wiederholen Sie die Schritte 2.1 und 2.3. an den verbleibenden Beinen.

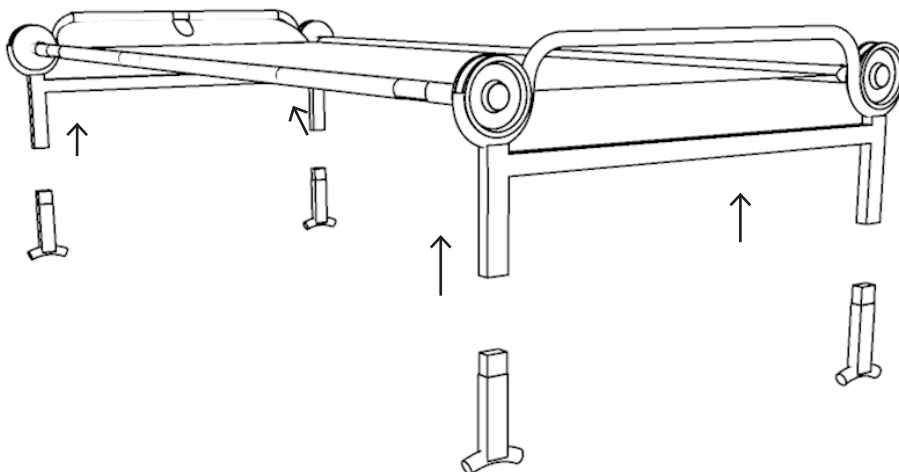

**STEP 3. STACK STRAIGHT END FRAME ONTO ROUNDED END FRAME**  
**ÉTAPE 3. SUPERPOSEZ LE CADRE D'EXTRÉMITÉ DROIT SUR LE CADRE ARRONDI**  
**SCHRITT 3. DEN GERADEN RAHMEN AUF DEN RUNDEN RAHMEN SETZEN**

- 3.1. Place straight end frame (fitted with stack adapters completed in step 2) onto rounded end frame.
- 3.1. Placez le cadre d'extrémité droit (avec les adaptateurs tel qu'expliqué à l'étape 2) sur le cadre d'extrémité arrondi.
- 3.1. Setzen Sie den geraden Rahmen (mit angebrachten Zusatzstücken, wie in Schritt 2 fertiggestellt) auf den runden Rahmen.

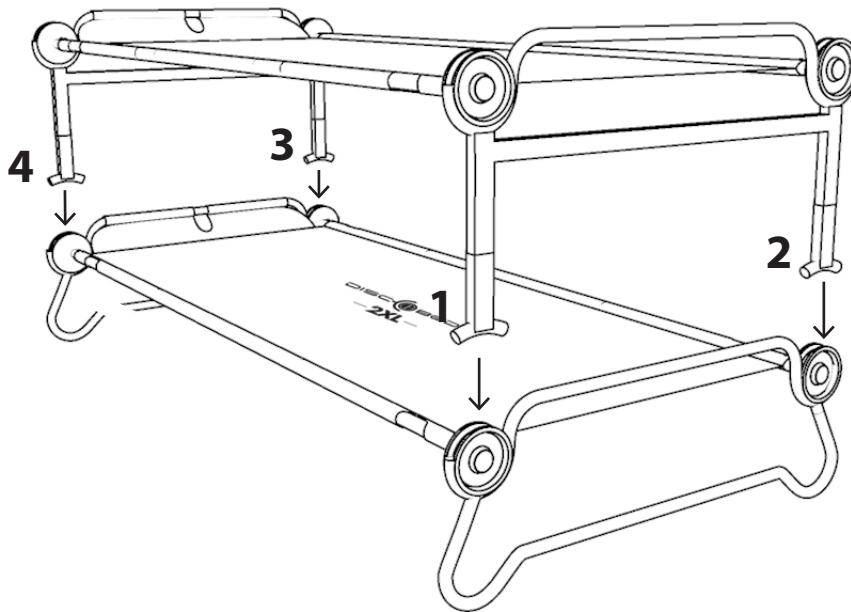



**STEP 4. CORRECT STACK ADAPTER FITMENT**  
**ÉTAPE 4. CORRIGEZ LE MONTAGE DE L'ADAPTATEUR DE SUPERPOSITION**  
**SCHRITT 4. KONTROLLE OB DIE ZUSATZSTÜCKE GUT AUF DEN DISCS SITZEN**

- 4.1. Make sure the stack adapter fits directly into the groove of each disc on the bottom cot.
- 4.2. Check all four bed posts.

- 4.1. Assurez-vous que l'adaptateur de superposition s'adapte directement dans la rainure de chaque disque du lit inférieur.
- 4.2. Vérifiez les quatre extrémités du lit.

- 4.1. Vergewissern Sie sich, dass das Zusatzstück richtig in der Kuhle der Disc des unteren Betts mit rundem Rahmen sitzt.
- 4.2. Kontrollieren Sie alle vier Stellen, wo die Zusatzstücke auf den Discs sitzen.

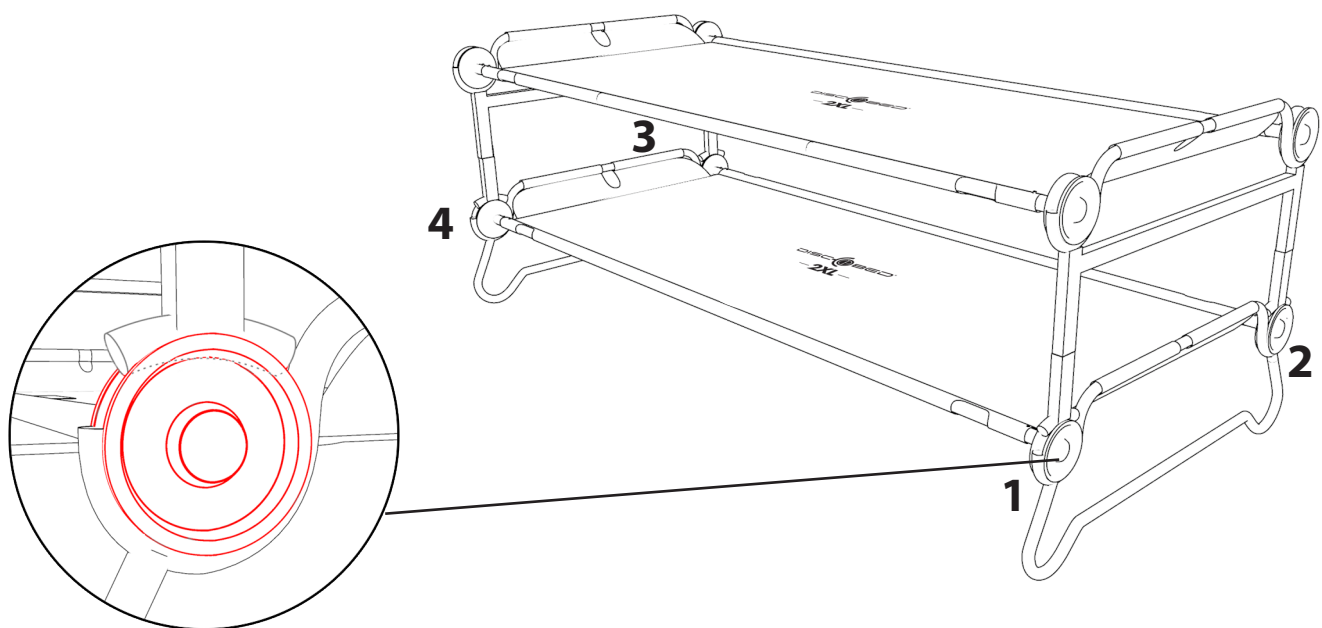

**STEP 5. CHECK THAT STABILIZER PINS FACE INWARDS**  
**ÉTAPE 5. VÉRIFIEZ QUE LES TIGES DE STABILISATION SOIENT**  
**TOURNÉES VERS L'INTÉRIEUR**  
**SCHRITT 5. KONTROLLIEREN SIE, DASS ALLE PINS FÜR DIE**  
**SEITENSTABILISATOREN NACH INNEN ZEIGEN.**

5.1. Make sure that all stabilizer pins are aligned with sleeping deck and face inwards.  
5.2. Adjust if needed by lifting disc out from bed end frame.

5.1. Assurez-vous que toutes les tiges de stabilisations sont alignées avec la toile du matelas et sont tournées vers l'intérieur.  
5.2. Ajustez au besoin en soulevant le disque du cadre extérieur.

5.1. Stellen Sie sicher, dass alle Pins für die Seitenstabilisatoren auf einer Linie mit der Matte sind und nach innen zeigen.  
5.2. Falls nötig, justieren Sie nach indem Sie die Disc aus dem Rahmen heben.

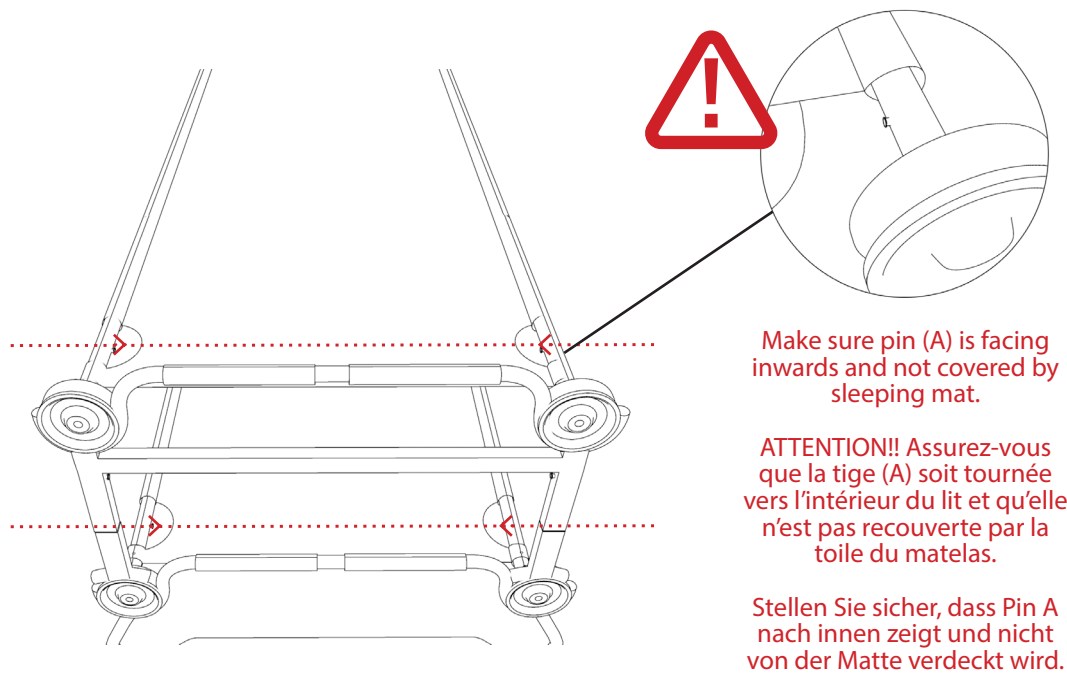

**STEP 6. ATTACHING OF THE STABILIZER BAR**  
**ÉTAPE 6. ATTACHEZ LES BARRES DE STABILISATION**  
**SCHRITT 6. BEFESTIGEN SIE DIE SEITENSTABILISATOREN.**

- 6.1. Wrap stabilizer bar around the bed end frame and through the loop.
- 6.2. Repeat step 6.1 at each bed post and on each level.

- 6.1. Enroulez la barre de stabilisation autour du cadre d'extrémité et passer dans la boucle.
- 6.2. Répétez l'étape 6.1 aux 4 extrémités de chaque lit et à chaque niveau.

- 6.1 Befestigen Sie die Seitenstabilisatoren mit der Schnur am Rahmen.
- 6.2. Wiederholen Sie Schritt 6.1. an allen 4 Stellen pro Bett.

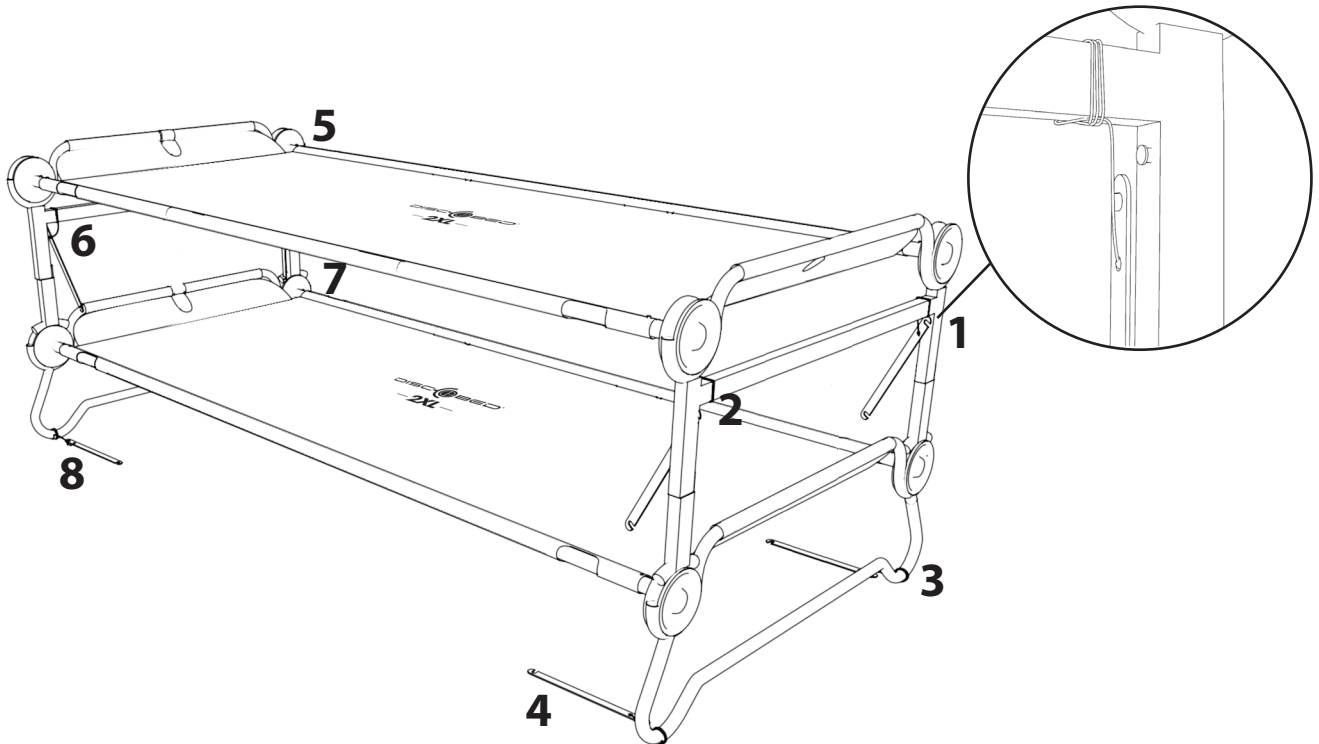

## STEP 7. CLIP STABILIZER BAR TO SIDE RAIL

## ÉTAPE 7. ACCROCHEZ LES BARRES DE STABILISATION À LA BARRE LATÉRALE

## SCHRITT 7. VERBINDEN SIE DEN SEITENSTABILISATOR MIT DER SEITENSTANGE.

- 7.1. Hook stabilizer bar to pin on side rail and bed end frame.
- 7.2. Repeat step 7.1 to each bed post.

- 7.1. Accrochez la barre de stabilisation à la tige sur la barre latérale ainsi qu'au cadre d'extrémité.
- 7.2. Répétez l'étape 7.1. à chaque extrémité du lit.

- 7.1. Haken Sie den Seitenstabilisator am Rahmen und an der Seitenstange ein.
- 7.2. Wiederholen Sie Schritt 7.1. an allen Stellen.

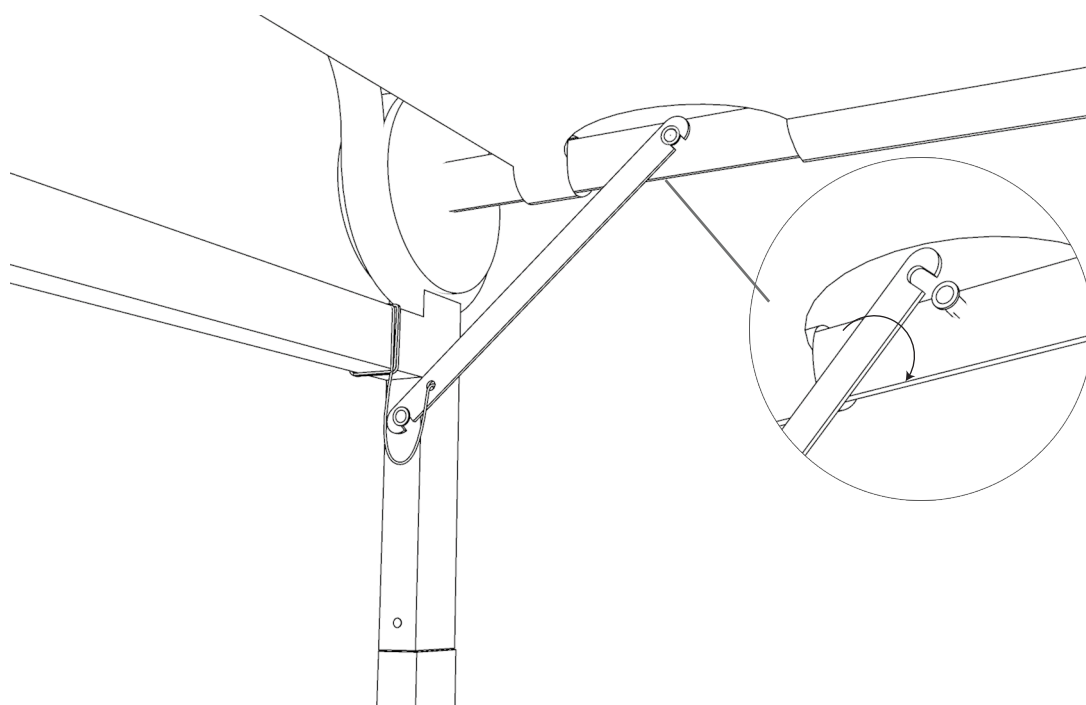

## STEP 8. ATTACHING LOCKING STRAP

## ÉTAPE 8. ATTACHEZ LES SANGLES DE VÉROUILLAGE

## SCHRITT 8. SICHERHEITSRIEMEN ANBRINGEN.

- 8.1. Feed locking strap through center of each head rest and lock each buckle (1 and 2) onto the end frames.
- 8.2. Pull down on strap in order to secure bunk in position and ensure there is no movement.
- 8.3. Repeat steps 8.1 and 8.2 at other bed end.

- 8.1. Passez la sangle de verrouillage à travers le centre de chaque repose-tête et verrouillez chaque boucle (1 et 2) aux cadres d'extrémité.
- 8.2. Tirez la sangle vers le bas afin de sécuriser les lits superposés en position et assurez-vous qu'il n'y a pas de mouvement.
- 8.3. Répétez les étapes 8.1 et 8.2 à l'autre extrémité du lit.

- 8.1. Befestigen Sie den Sicherheitsriemen durch die Mitte der Kopfplatte und schließen Sie den Verschluss (1 und 2).
- 8.2. Ziehen Sie den Sicherheitsriemen fest, sodass das Bett in Position bleibt und sich nicht bewegt.
- 8.3. Wiederholen Sie die Schritte 8.1. und 8.2. am anderen Bettende.



Make sure strap is pulled tight.

Attention!!  
Assurez-vous que la sangle soit bien tendue.

Achten Sie darauf, dass der Sicherheitsriemen fest sitzt.

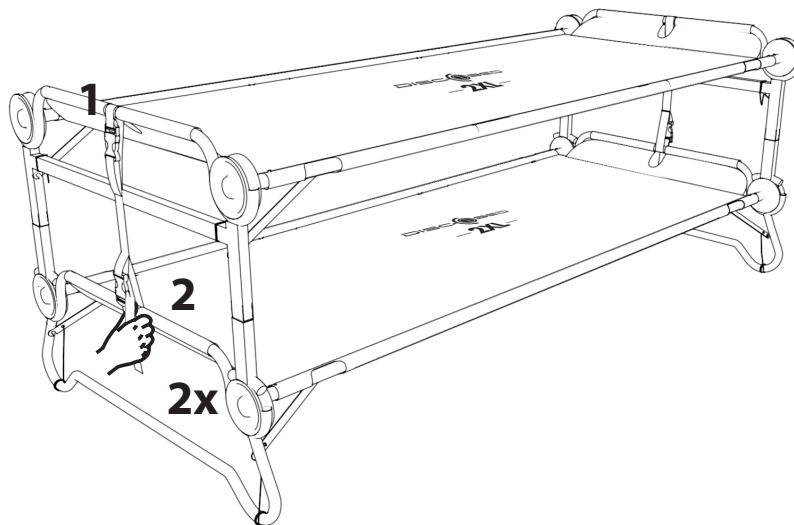

**YOU HAVE NOW SUCCESSFULLY COMPLETED THE ASSEMBLY  
OF YOUR 2XL.**

**VOUS AVEZ MAINTENANT MONTÉ AVEC SUCCÈS VOTRE LIT 2XL.**

**SIE HABEN NUN DIE MONTAGE IHRES 2XL ETAGENBETTS  
ABGESCHLOSSEN.**

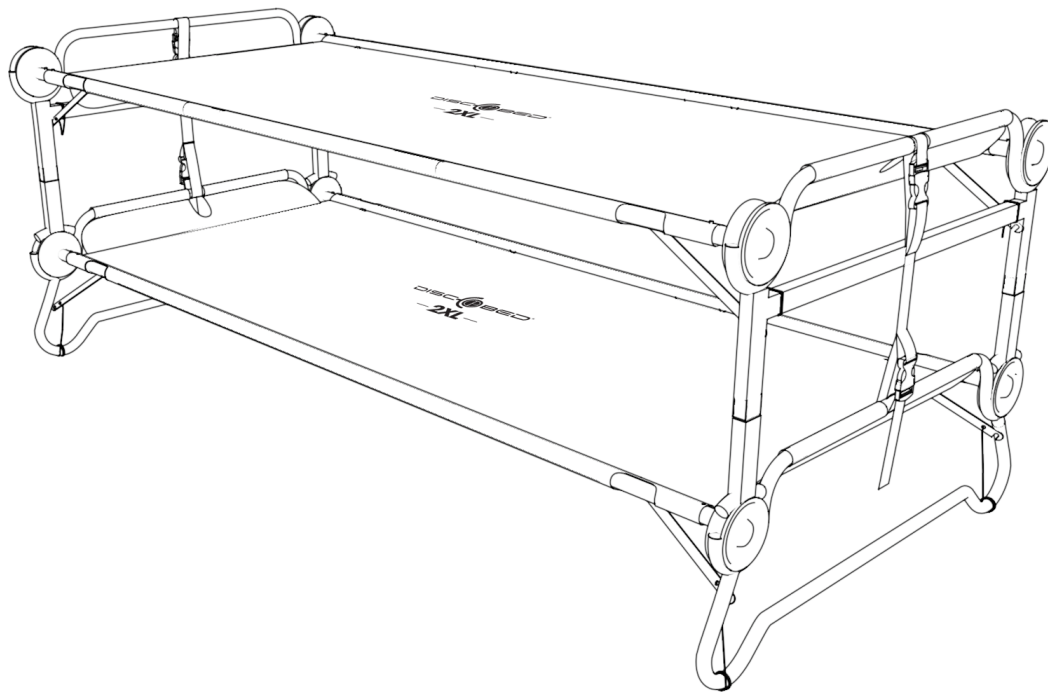

**We hope that you are completely happy with our product and it is exactly what you expected.**

**Nous espérons que vous êtes satisfait du produit et que celui-ci correspond exactement à vos attentes.**

**Wir hoffen, dass Sie mit unserem Produkt zufrieden sind und es Ihren Erwartungen entspricht.**

# DISCOBED®

## — 2XL —

Bench Setup

Le montage du Banc

Montage der Sitzbank

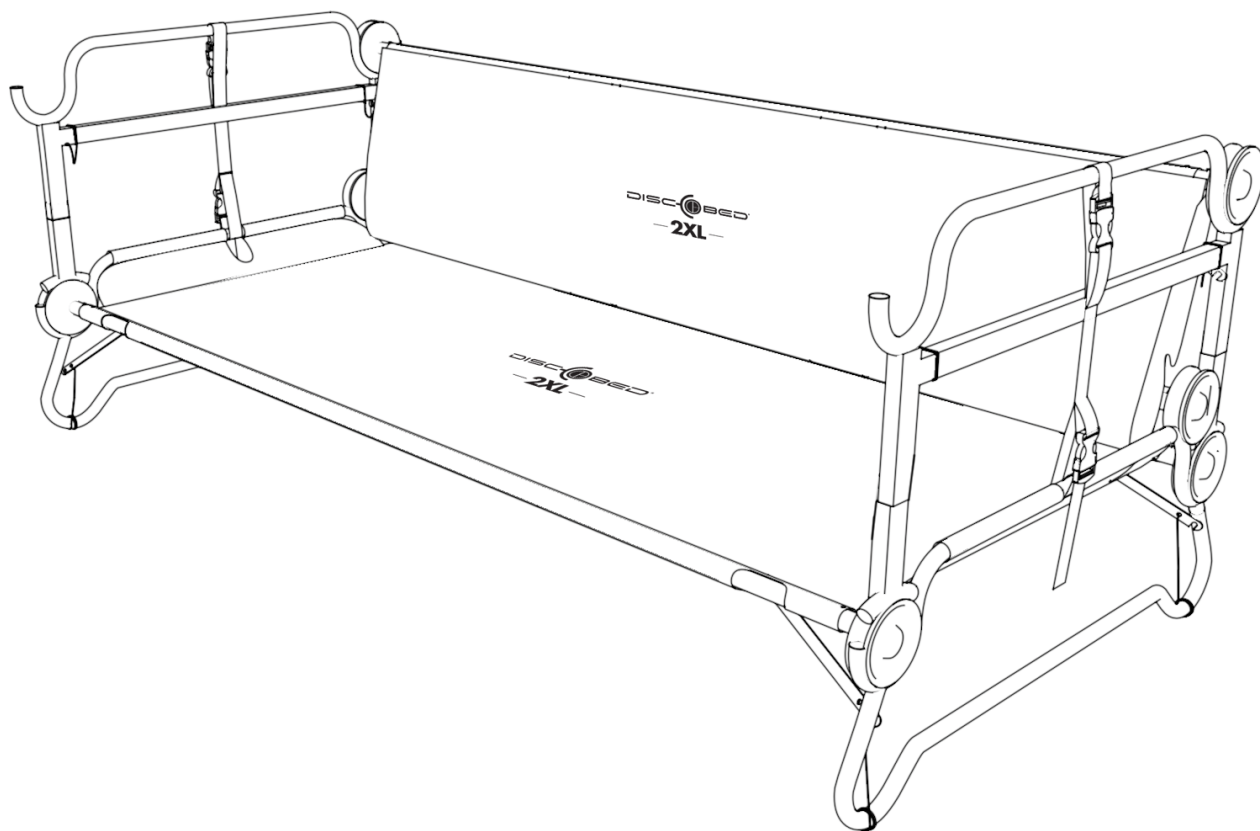

**STEP 1. DETACH HEAD REST**  
**ÉTAPE 1. DÉTACHEZ LE REPOSE-TÊTE.**  
**SCHRITT 1. KOPFLASCHE LÖSEN.**

- 1.1. Detach head rest from hook and loop, on both sides of top bunk.  
1.1. Détachez le repose-tête du crochet et de la boucle à chaque extrémité du lit supérieur.  
1.1 Öffnen Sie den Klettverschluss der Kopflasche an beiden Seiten des oberen Betts.

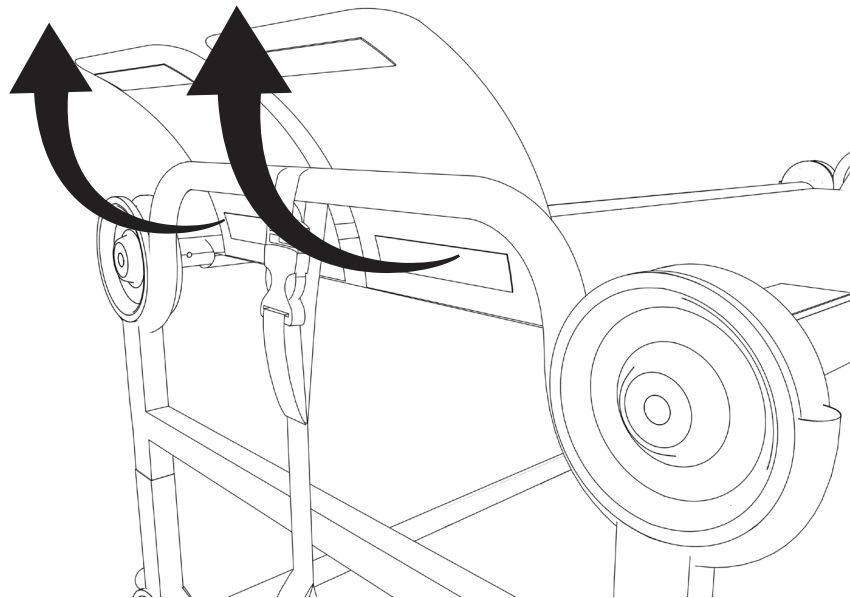

**STEP 2. SETTING UP BACK REST**  
**ÉTAPE 2. POSITIONNEMENT DU DOSSIER**  
**SCHRITT 2. RÜCKENLEHNE POSITIONIEREN.**

- 2.1. Unhook stabilizer bar on one side of top bunk.  
2.1. Décrochez la barre de stabilisation d'un côté du lit supérieur.  
2.1 Lösen Sie die Seitenstabilisatoren an einer Seite des oberen Betts.

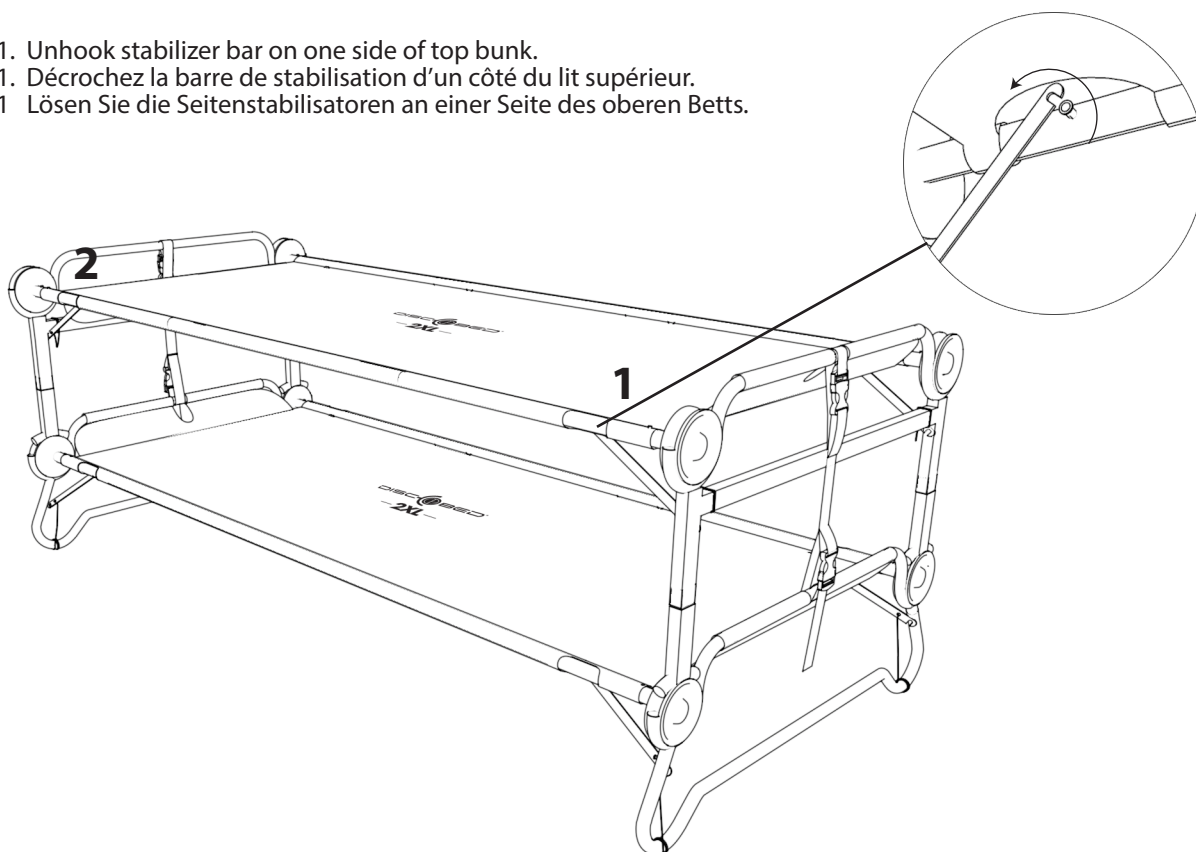



- 2.2. Lift discs 1 and 2 out of bed end frame of top cot.  
2.2. Soulevez les disques 1 et 2 du cadre d'extrémité du lit supérieur.  
2.2. Heben Sie die Discs 1 und 2 aus dem Rahmen des oberen Betts.

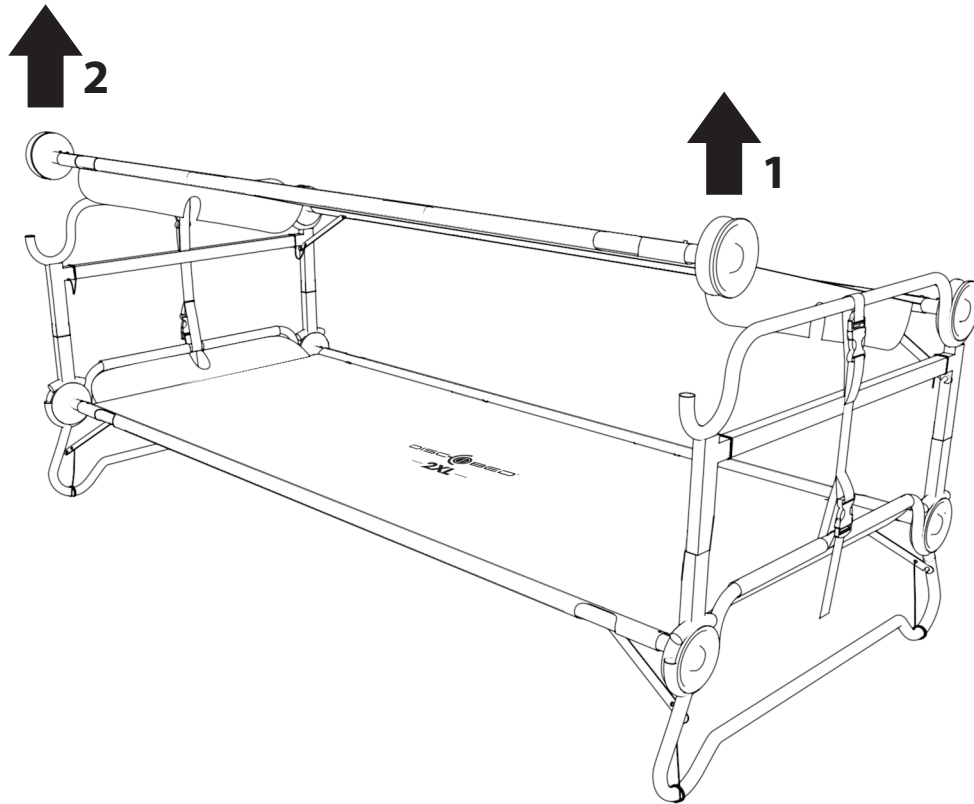

- 2.3. Place discs 1 and 2 on the end rail of bottom cot.  
2.3. Placez les disques 1 et 2 sur la barre latérale à l'extrémité du lit inférieur.  
2.3. Platzieren Sie die Discs 1 und 2 auf dem Rahmen des unteren Betts.

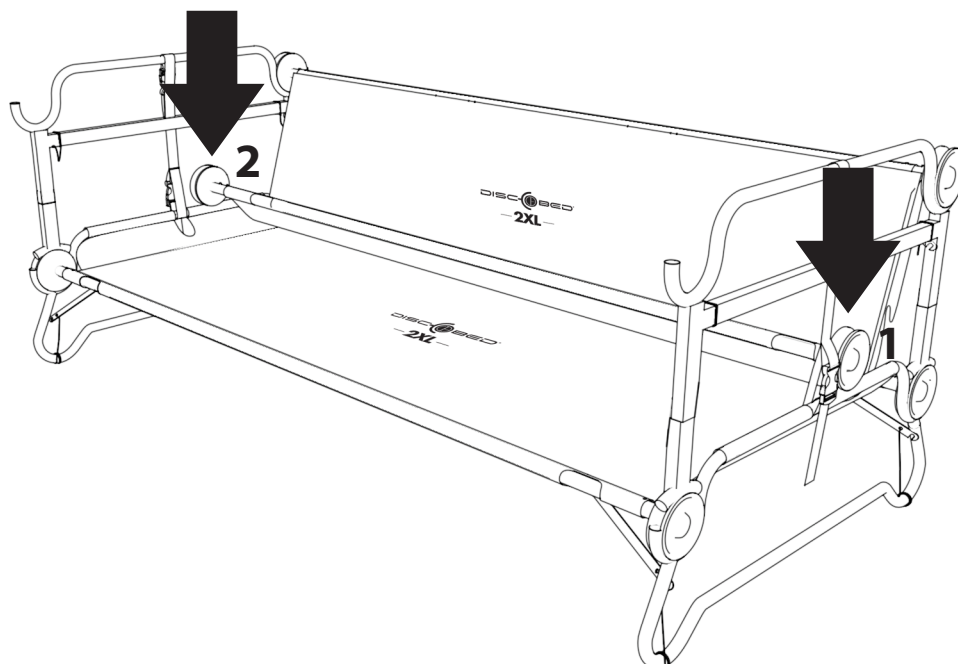

- 2.4. Let disc rest between bed end rail and stack adapter. The disc should not be able to roll forward.
- 2.4. Les disques doivent se poser entre la barre à l'extrémité et l'adaptateur de superposition. Les disques ne devraient pas rouler vers l'avant.
- 2.4. Platzieren Sie die Discs zwischen Rahmen und Zusatzstück des unteren Betts. So sollte die Disc nicht nach vorne rollen können.

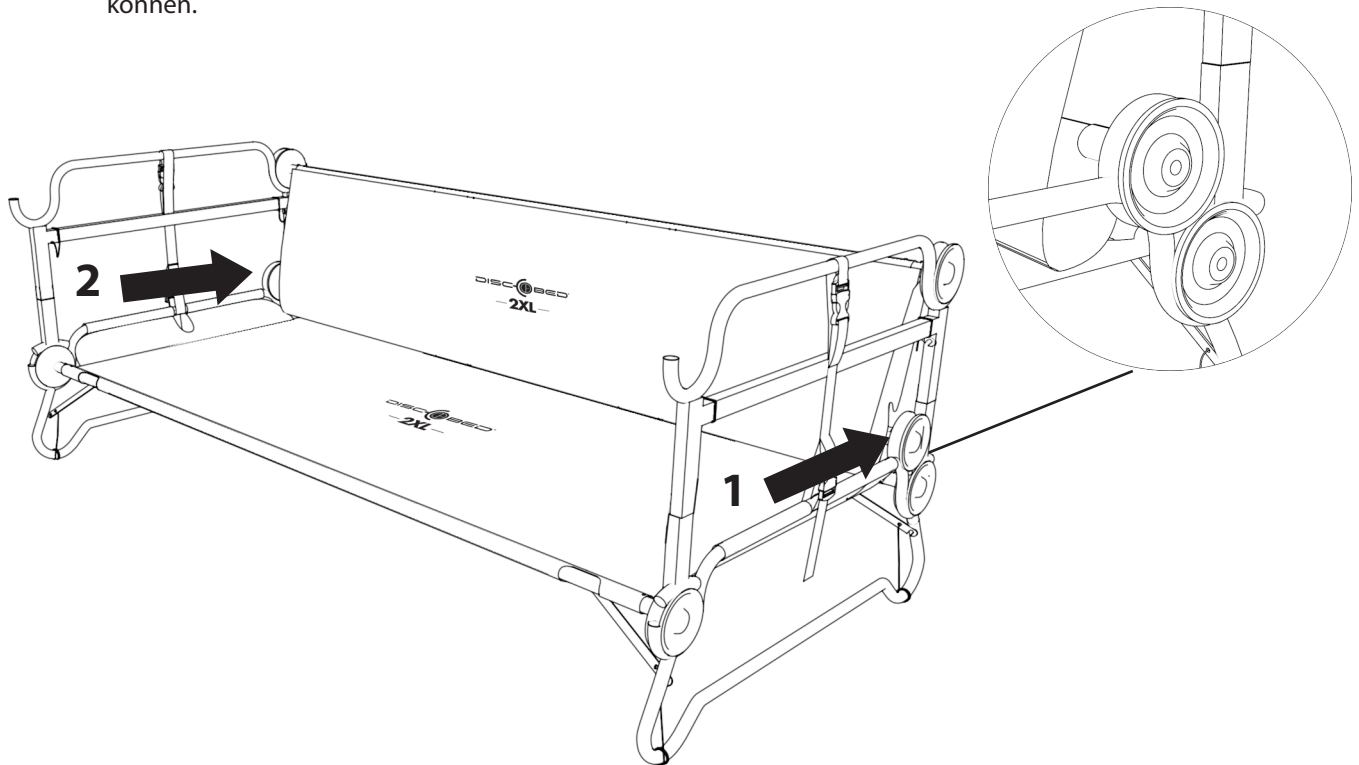

**YOU HAVE NOW SUCCESSFULLY COMPLETED THE SETUP  
OF YOUR 2XL BENCH.**

**VOUS AVEZ MAINTENANT MONTÉ AVEC SUCCÈS VOTRE BANC 2XL.**

**SIE HABEN NUN DIE MONTAGE IHRER 2XL SITZBANK ABGESCHLOSSEN.**

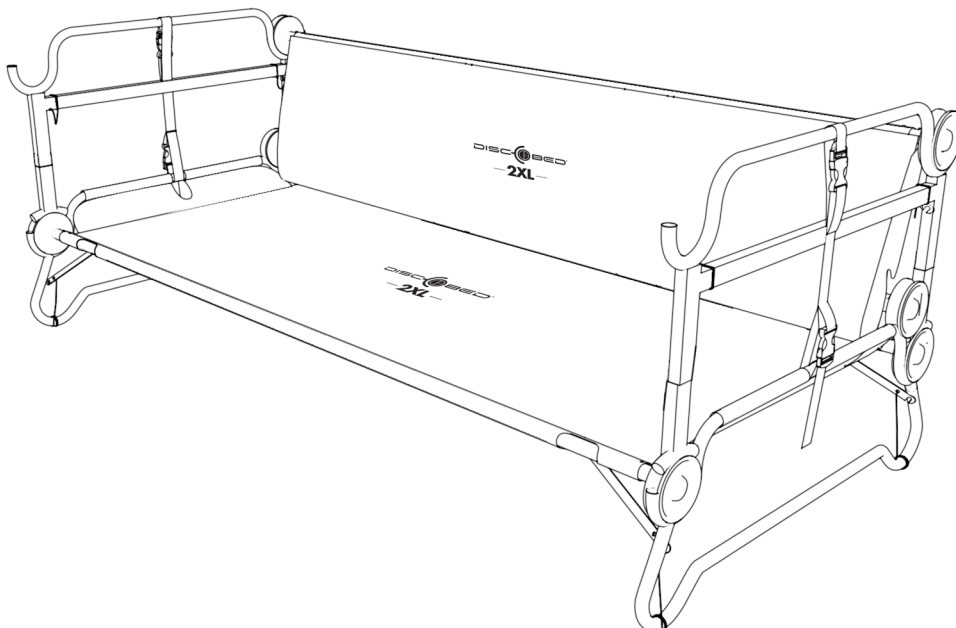



## IMPORTANT TO NOTE WHEN CONVERTING YOUR BENCH BACK TO A BUNK CONFIGURATION

Make sure pin (A) is facing inwards and not covered by sleeping mat.

## NOTEZ BIEN LORS DE LA RECONVERSION DE VOTRE BANC EN LITS SUPERPOSÉS

Assurez-vous que la tige (A) soit tournée vers l'intérieur et non couverte par le matelas.

## WICHTIG ZU BEACHTEN, WENN SIE IHRE SITZBANK ZURÜCK IN EIN ETAGENBETT UMWANDELN:

Stellen Sie sicher, dass Pin (A) nach innen zeigt und nicht von der Matte verdeckt ist.

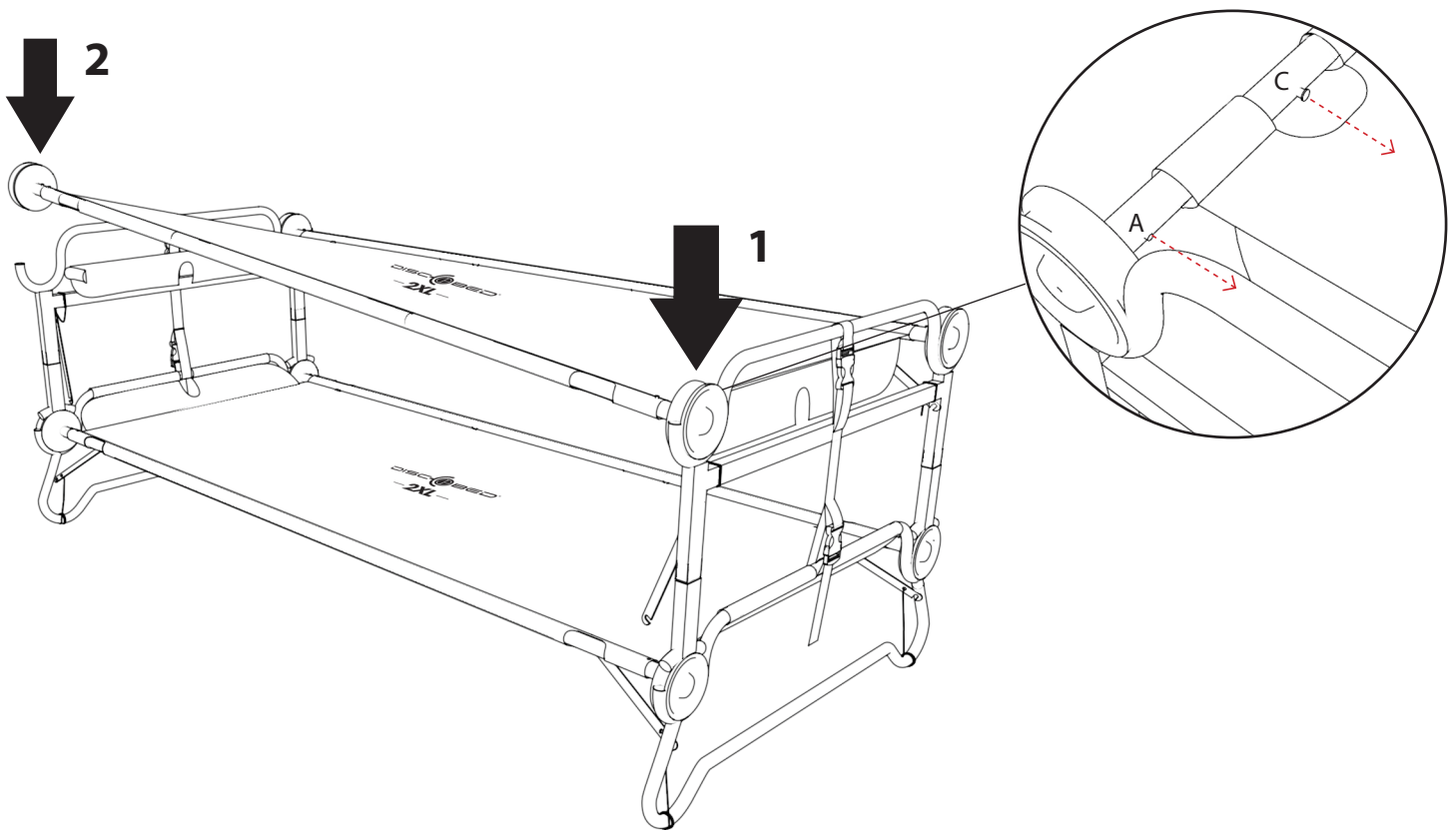



# DISCOBED®

## — 2XL —

Side Organizer Assembly Instructions

Instructions de montage pour l'accessoire de rangement latéral

Montageanleitung Seitentasche

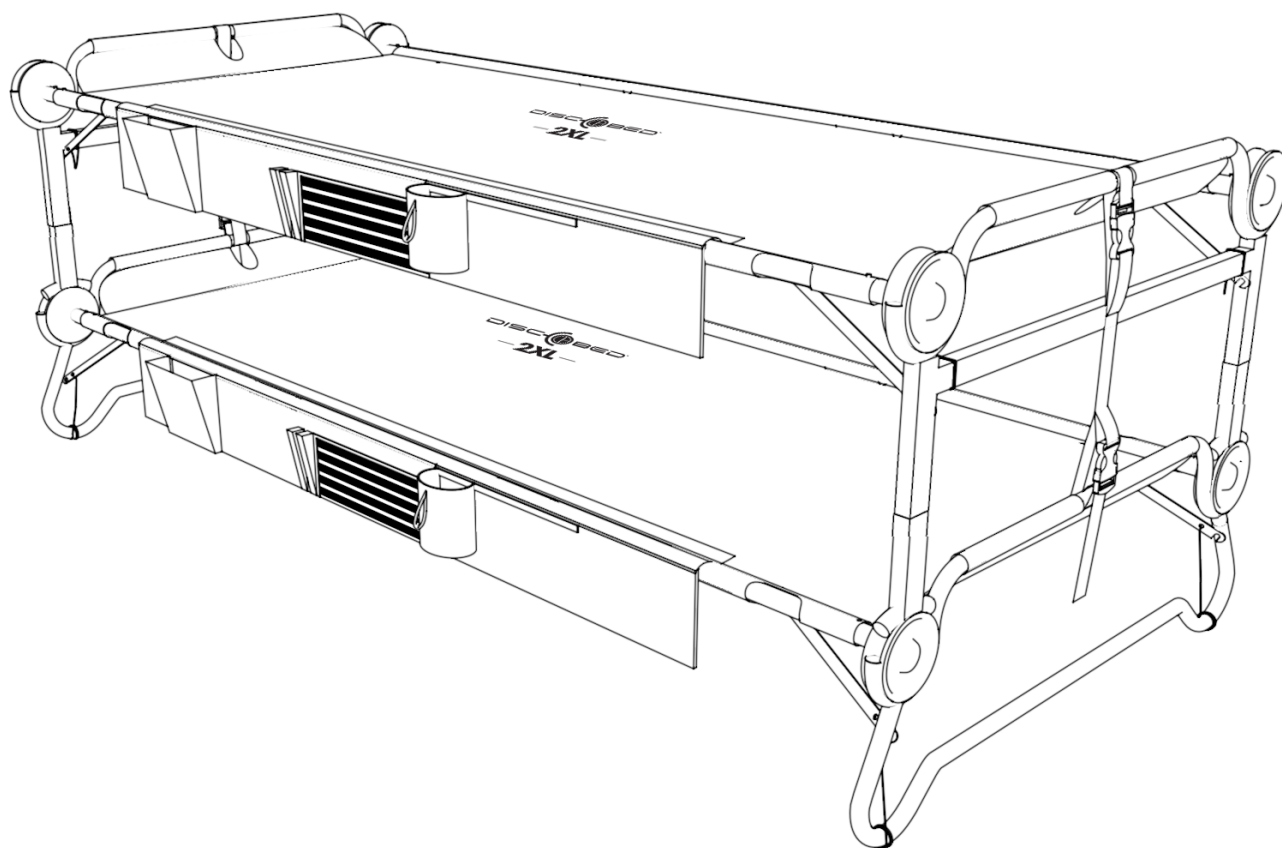

**STEP 1. SETTING UP SIDE-ORGANIZER.**

**ÉTAPE 1. ATTACHEZ L'ACCESSOIRE DE RANGEMENT LATÉRAL.**

**SCHRITT 1. BEFESTIGEN SIE DIE SEITENTASCHE AN DER MATTE.**

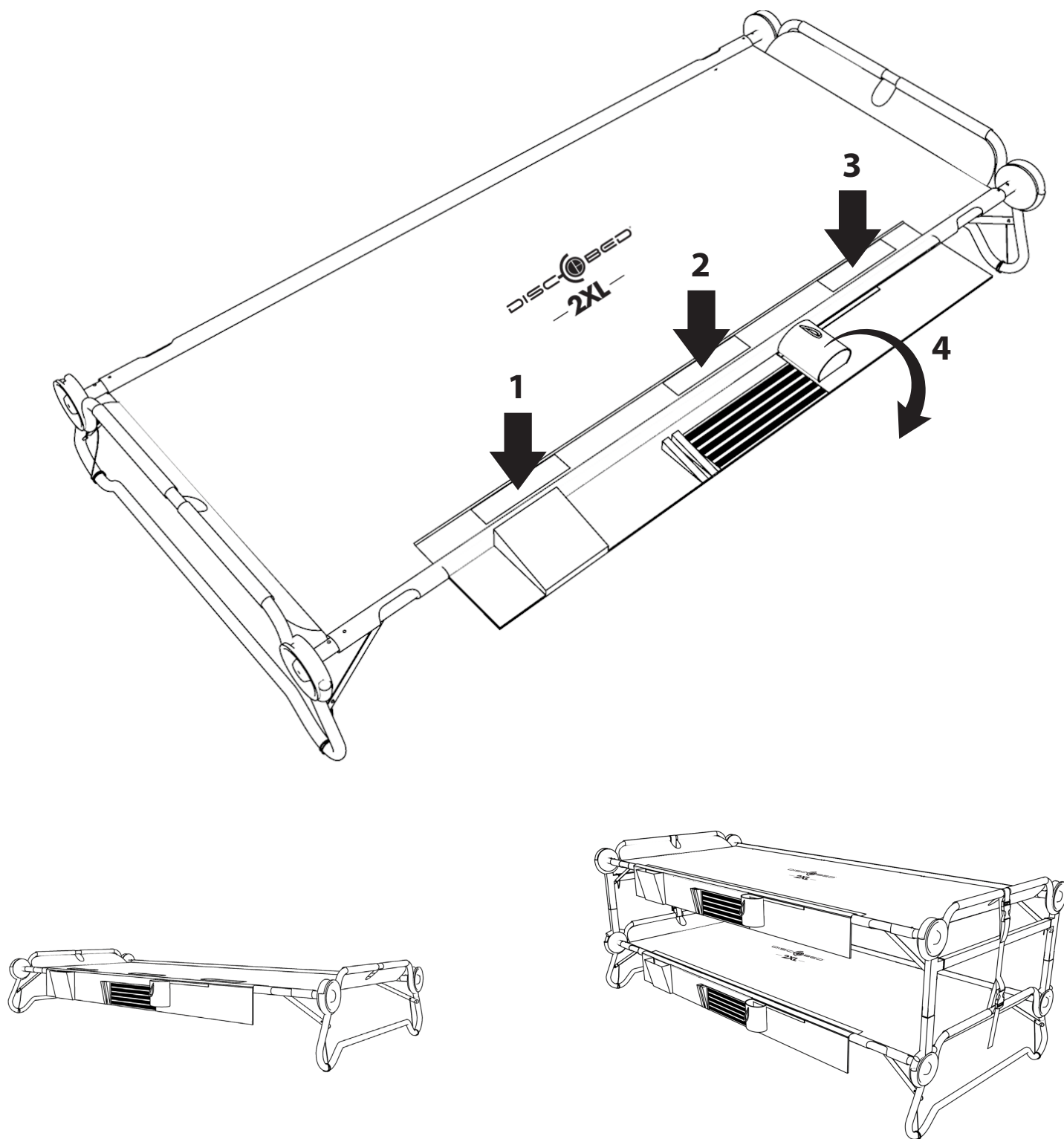

# DISCOBED®

## — 2XL —

Package Instructions  
Instructions de rangement  
Verpackungsanleitung

**2XL Rounded Frames, Cadres Arrondis 2XL, 2XL runde Rahmen**

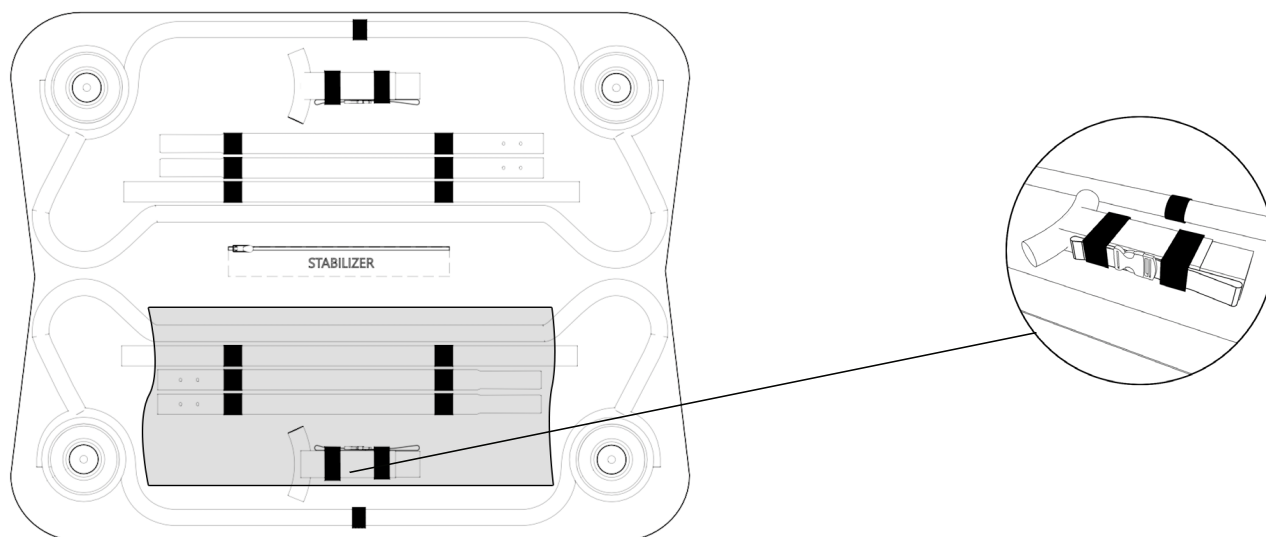

**2XL Straight Frames , Cadres Droits 2XL, 2XL gerade Rahmen**

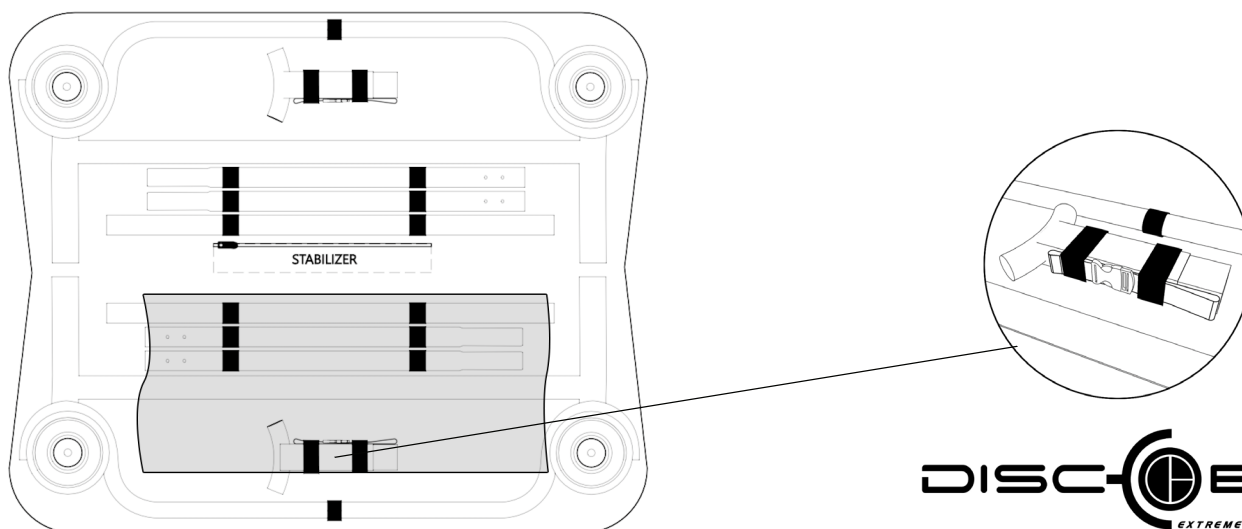

DISCOBED®  
EXTREME SLEEP SOLUTIONS  
discobed.com



## 5 POINT CHECK LIST

Make sure that these simple checks are followed **PRIOR TO EACH** use of your Disc-O-Bed® 2XL.

1. The pin (B) is securely locked in to the disc. STEP 1 page 5.
2. Side rails fit into one another completely. Should feel smooth to the touch. STEP 2 page 6.
3. The pin (A) is facing inwards before fitting the disc into bed end frame. STEP 4 page 8.
4. The disc is snug and completely fitted into the loop of the bed end frame. STEP 4 page 8.
5. The locking strap is tight and secure. STEP 8 page 20.

## USAGE & CARE INSTRUCTIONS

1. This product is not designed or manufactured to be used as permanent outdoor furniture.
2. Prolonged exposure to the elements will result in rapid deterioration of the product and void any warranty.
3. Ensure product is completely dry and clean before storage.
4. **Hand wash only:** Clean the fabric and frame using a soft cloth and a mix of soft detergent and warm water – do not use bleach or any other abrasive cleaners. Simply air dry.

## LISTE DE CONTRÔLE EN 5 POINTS

Assurez-vous que chacun de ces points soit respecté **AVANT CHAQUE** utilisation de votre Disc-O-Bed® 2XL.

1. La tige (B) doit être bloquée de manière sûre dans le disque. Étape 1 page 5.
2. Les barres latérales doivent s'emboîter complètement l'une dans l'autre. Jonction doit être lisse au touché. Étape 2 page 6.
3. La tige (A) doit être tournée vers l'intérieur avant de fixer le disque dans le cadre de lit. Étape 4 page 8.
4. Le disque doit être parfaitement ajusté dans la boucle du cadre de lit. Étape 4 page 8.
5. La sangle doit être tendue et sécurisée. ÉTAPE 8 page 20.

## INSTRUCTIONS D'UTILISATION ET D'ENTRETIEN

1. Ce produit n'est pas conçu ou fabriqué pour servir en tant que mobilier d'extérieur permanent.
2. L'exposition prolongée aux éléments provoque une détérioration rapide du produit et annule toute garantie.
3. Assurez-vous que le produit soit totalement sec et propre avant de le ranger.
4. **Lavez à la main uniquement:** Nettoyez le tissu et la structure à l'aide d'un chiffon doux et un mélange d'eau chaude et savon doux. Ne pas utiliser d'eau de javel ou tout autre nettoyant abrasif. Séchez à l'air.

## 5 PUNKTE CHECKLISTE

Vergewissern Sie sich vor jedem Gebrauch, dass Sie diese Punkte befolgen bevor Sie die Disc-Bunk® 2XL.

1. Pin (B) ist sicher in jeder Disc eingerastet. Schritt 1, Seite 5
2. Die Seitenstangen sind fest ineinandergesteckt. Beim Übergang von einer Stange zur anderen sollte keine Lücke sein. Schritt 2, Seite 6
3. Pin (A) zeigt nach innen bevor Sie die Discs fest in den Rahmen drücken. Schritt 4, Seite 8
4. Die Disc sitzt fest in der Rundung des Rahmens. Schritt 4, Seite 8
5. Achten Sie darauf, dass der Sicherheitsriemen fest sitzt. Schritt 8, Seite 20.

## GEBRAUCHS- UND PFLEGEANWEISUNG

1. Dieses Produkt ist nicht als permanentes Außenmöbel gedacht. Nutzung in überachten, witterungsgeschützten Bereichen, wie z.B. Zelt oder Wohnbereich.
2. Wird das Produkt über längere Zeit den Elementen ausgesetzt, so wird es sehr schnell Witterungsschäden aufweisen und jeder Garantieanspruch wird ungültig.
3. **Vergewissern** Sie sich vor jeder Lagerung, dass das Produkt sauber und trocken ist.
4. **Nur Handwäsche:** Säubern Sie den Rahmen und die Textilien mit einem weichen Tuch und einer Mischung aus warmem Wasser und einem leichten Reinigungsmittel. Verwenden Sie keine Bleiche oder andere aggressive Reinigungsmittel. Lassen Sie die Textilien an der Luft trocknen.



## WARRANTY CONDITIONS

Our products are subject to strict quality controls. If a DISC-O-BED® product purchased from us does not work properly, we regret this very much and ask you to contact us at the contact address below at [www.discobed.de](http://www.discobed.de). In addition to the statutory warranty, we grant you a guarantee on all DISC-O-BED products purchased from us, in accordance with the following provisions:

**YOUR LEGAL RIGHTS ARE NOT RESTRICTED BY THIS.** (a) The guarantee period is 2 years from the date of purchase. The guarantee applies to the territory of the European Union and Switzerland. (b) During the warranty period, products that are defective due to material and manufacturing defects will be repaired or replaced at our option. Replaced parts become our property. Effecting the guarantee neither extend the guarantee period, nor do they start a new guarantee. (c) Warranty claims must be made immediately after becoming aware of the defect within the warranty period.

(d) To assert the guarantee, please contact the service team by email, fax or telephone. Our contact details are available at [www.discobed.de](http://www.discobed.de)

If the defect is within the scope of our warranty, you will receive a repaired or new product. The return costs are covered by us. (e) Warranty claims are excluded for damage caused by:

improper or improper treatment; Environmental influences (moisture, heat, overvoltage, dust etc.); Failure to observe the safety precautions applicable to the device; Failure to observe the operating instructions;

Use of force (e.g. blow, shock, fall); Interventions that were not carried out by the service address authorized by us; unauthorized attempts to repair; Sending in non-transport-safe packaging.

(f) Defects or damage to the product that are not (or no longer) covered by the scope of guarantee will be remedied against reimbursement of costs.

## CONDITIONS DE GARANTIE

Nos produits sont soumis à des contrôles qualité stricts. Si un produit DISC-O-BED® acheté chez nous ne fonctionne pas correctement, nous le regrettons beaucoup et vous demandons de nous contacter à l'adresse de contact ci-dessous sur [www.discobed.de](http://www.discobed.de). En plus de la garantie légale, nous vous accordons une garantie sur tous les produits DISC-O-BED achetés chez nous conformément aux dispositions suivantes:

**VOS DROITS LÉGAUX NE SONT PAS LIMITÉS PAR CELA.** (a) La période de garantie est de 2 ans à compter de la date d'achat. La garantie s'applique au territoire de l'Union européenne et de la Suisse. (b) Pendant la période de garantie, les produits défectueux en raison de défauts de matériaux et de fabrication seront réparés ou remplacés à notre discrétion. Les pièces remplacées deviennent notre propriété. Effectuer la garantie ni prolonge la période de garantie, ni commence une nouvelle garantie. (c) Les réclamations de garantie doivent être faites immédiatement après avoir pris connaissance du défaut pendant la période de garantie.

(d) Pour faire valoir la garantie, veuillez contacter l'équipe de service par e-mail, fax ou téléphone. Nos coordonnées sont disponibles sur [www.discobed.de](http://www.discobed.de)

Si le défaut entre dans le cadre de notre garantie, vous recevrez un produit réparé ou neuf. Les frais de retour sont à notre charge. (e) Les demandes de garantie sont exclues pour les dommages causés par:

traitement inapproprié ou inapproprié; Influences environnementales (humidité, chaleur, surtension, poussière, etc.); Le non-respect des précautions de sécurité applicables à l'appareil; Non-respect des instructions d'utilisation;

Recours à la force (par exemple, coup, choc, chute); Interventions qui n'ont pas été effectuées par l'adresse de service autorisée par nous; tentatives de réparation non autorisées; Envoi dans un emballage non sûr pour le transport.

(f) Les défauts ou dommages au produit qui ne sont pas (ou plus) couverts par l'étendue de la garantie seront réparés contre remboursement des frais.

## GARANTIEBEDINGUNGEN

Unsere Produkte unterliegen einer strengen Qualitätskontrolle. Sollte ein bei uns gekauftes DISC-O-BED® Produkt dennoch nicht einwandfrei funktionieren, bedauern wir dies sehr und bitten Sie, sich an unsere nachfolgend aufgeführte Kontaktadresse unter [www.discobed.de](http://www.discobed.de) zu wenden. Zusätzlich zur gesetzlichen Gewährleistung gewähren wir Ihnen eine Garantie, auf alle bei uns gekauften DISC-O-BED Produkte, nach Maßgabe der nachfolgenden Bestimmungen:

**IHRE GESETZLICHEN RECHTE WERDEN HIERDURCH NICHT EINGEGESCHRÄNKT.** (a) Die Garantiezeit beträgt 2 Jahre ab Kaufdatum. Die Garantie gilt auf dem Gebiet der Europäischen Union und der Schweiz. (b) Während der Garantiezeit werden Produkte, die aufgrund von Material- und Fabrikationsfehlern Defekte aufweisen, nach unserer Wahl repariert oder ersetzt. Ausgetauschte Teile gehen in unser Eigentum über. Die Garantieleistungen bewirken

weder eine Verlängerung der Garantiezeit, noch setzen sie eine neue Garantie in Gang. (c) Garantieansprüche müssen unverzüglich nach Kenntniserlangung vom Defekt innerhalb der Garantiezeit geltend gemacht werden.

(d) Zur Geltendmachung der Garantie, setzen Sie sich bitte per E-Mail, Fax oder Telefon mit dem Service-Team in Verbindung. Unsere Kontaktdaten erhalten Sie unter [www.discobed.de](http://www.discobed.de)

Wenn der Defekt im Rahmen unserer Garantieleistung liegt, erhalten Sie ein repariertes oder neues Produkt zurück. Die Rücksendekosten werden von uns getragen. (e) Garantieansprüche sind ausgeschlossen bei Schäden durch: missbräuchliche oder unsachgemäße Behandlung; Umwelteinflüsse (Feuchtigkeit, Hitze, Überspannung, Staub etc.); Nichtbeachtung der für das Gerät geltenden Sicherheitsvorkehrungen; Nichtbeachtung der Bedienungsanleitung;

Gewaltanwendung (z. B. Schlag, Stoß, Fall); Eingriffe, die nicht von der von uns autorisierten Serviceadresse vorgenommen wurden; eigenmächtige Reparaturversuche; Einsendung in nicht transportsicherer Verpackung.

(f) Vom Garantiumfang nicht (oder nicht mehr) erfasste Defekte oder Schäden am Produkt beheben wir gegen Kostenerstattung.

## SATISFACTION GUARANTEED

We hope that you are completely satisfied with our product and it is exactly what you expected. Should you have any questions, comments or concerns, please don't hesitate to contact us via:-



0049-7621-1630260



info@discobed.de



www.discobed.de



Like us on FB <http://www.facebook.com/discobedeurope>

All returns of defective items shall be made to the following address:

Disc-O-Bed EU GmbH  
Lustgartenstraße 103  
79576 Weil am Rhein

## GARANTIE DE SATISFACTION

Nous espérons que vous êtes entièrement satisfait de notre produit et qu'il répond parfaitement à vos attentes. Si vous avez des questions, commentaires ou préoccupations, n'hésitez pas à nous contacter via:



0049-7621-1630260



info@discobed.de



www.discobed.de



Aimez nous sur Facebook FB <http://www.facebook.com/discobedeurope>

Tous les articles défectueux doivent être retournés à l'adresse suivante:

Disc-O-Bed EU GmbH  
Lustgartenstraße 103  
79576 Weil am Rhein

## WIR HOFFEN SIE SIND ZUFRIEDEN MIT UNSEREM PRODUKT

Wir hoffen, dass Sie zufrieden sind mit unserem Produkt und es Ihren Erwartungen entspricht. Sollten Sie noch Fragen haben, zögern Sie bitte nicht, uns zu kontaktieren:



0049-7621-1630260



info@discobed.de



www.discobed.de



Like us on FB <http://www.facebook.com/discobedeurope>

Rücksendungen defekter Artikel senden Sie bitte an die folgende Adresse:

Disc-O-Bed EU GmbH  
Lustgartenstraße 103  
79576 Weil am Rhein

PATENT AND DESIGN PROTECTED – SEE DISCOBED.COM/PATENTS

© 2021 Disc-O-Bed® Retail, Inc. All rights reserved  
© 2021 Disc-O-Bed® Retail, Inc. Tous droits réservés  
© 2021 Disc-O-Bed EU GmbH. Alle Rechte vorbehalten

**DISCOBED**  
EXTREME SLEEP SOLUTIONS  
discobed.com



## IMPORTANT SAFETY WARNING

1. Refer to the assembly instructions and ensure that the 5 point check list is followed prior to each use. Give special care and attention where a warning is indicated.
2. Never allow a child under 6 years of age on the top bed. Only one person allowed on each bed level.
3. **DO NOT** allow horseplay on or under the product. **NO** jumping on the product. This product is not a toy.
4. **DO NOT** use substitute parts. Contact the manufacturer or dealer for replacement parts.

**STRANGULATION HAZARD** - Never attach or hang items to any part of the product that are not designed for use with the product; for example, but not limited to, hooks, belts and jump ropes.

If you have any questions, comments or concerns, please don't hesitate to contact us:



Disc-O-Bed EU GmbH, Lustgartenstraße 103, 79576 Weil am Rhein, Germany



Tel: +49 (0)7621 1630260 Monday – Friday 8:30 to 5:00pm



info@discobed.de



www.discobed.de



## IMPORTANT - AVERTISSEMENT DE SÉCURITÉ

1. Référez-vous au guide de montage et assurez-vous de bien suivre la liste de contrôle en 5 points avant chaque utilisation. Des précautions et une attention particulière doivent être utilisées lorsqu'un avertissement de sécurité est indiqué.
2. Pas d'enfant de moins de 6 ans sur le lit supérieur. 1 personne par étage.
3. **NE PERMETTEZ PAS** les jeux sur ou sous les lits superposés. **NE PAS** sauter sur le produit. Ce produit **N'EST PAS** un jouet.
4. **NE PAS** utiliser des pièces de remplacement. Contactez le fabricant ou le détaillant pour des pièces de rechange.

**DANGER D'ÉTRANGLEMENT** - Ne jamais attacher ou suspendre des objets qui ne sont pas spécifiquement conçus pour être utilisés avec ce produit; par exemple, crochets, sangles, ceintures, cordes à danser, etc.

Nous espérons que vous êtes entièrement satisfait de notre produit et qu'il répond parfaitement à vos attentes. Si vous avez des questions, commentaires ou préoccupations, n'hésitez pas à nous contacter via:



Disc-O-Bed EU GmbH, Lustgartenstraße 103, 79576 Weil am Rhein, Germany



Tel: +49 (0)7621 1630260 du lundi au vendredi de 8h30 à 17h00



info@discobed.de



www.discobed.de



## SICHERHEITSANWEISUNG

1. Vor der Benutzung bitte die 5 Punkte Checkliste in der Montageanleitung beachten. Bitte jeden Hinweis sorgsam beachten.
2. Nie Kinder unter 6 Jahren auf das obere Bett lassen. Es ist jeweils nur eine Person pro Bettetage zugelassen.
3. **Spielereien** im oder unter dem Produkt sind nicht erlaubt. Nicht auf dem Bett springen. Dieses Produkt ist kein Spielzeug.
4. **Nur** Original-Ersatzteile benutzen. Wenden Sie sich an den Hersteller oder an die autorisierte Vertretung.

**STRANGULIERUNGSGEFAHR** - Nie Gegenstände an das Bett hängen oder befestigen, die nicht für das Produkt gedacht sind. z.B.: Haken, Gürtel, Seile u. a.

Bei Fragen, Anmerkungen oder Bedenken zögern Sie bitte nicht, uns zu kontaktieren:



Disc-O-Bed EU GmbH, Lustgartenstraße 103, 79576 Weil am Rhein, Germany



Tel: +49 (0)7621 1630260 Montag – Freitag 8:30 bis 17:00



info@discobed.de



www.discobed.de